

QUICK START GUIDE EN

KURZANLEITUNG

DE

MODE D'EMPLOI RAPIDE

FR

GUÍA RÁPIDA

ES

ISTRUZIONI BREVI

IT

GUIA DE INÍCIO RÁPIDO

PT

BEKNOPTE HANDLEIDING

NL

memmert

WTB

| 6 | 11 | 15 | 24 | 35 | 50 |



www.memmert.com

D49014 - 02/2021

QUICK START GUIDE - ENGLISH

This guide provides a short overview of the operation of Memmert appliances as well as the safety regulations that have to be adhered to. This contains only basic initial information relevant for your appliance. For detailed descriptions of individual functions, please see your appliance's operating manual. Information about the appliance type, size and performance data can be found directly on the appliance's name plate. Detailed operating manuals for your appliances are available online at:

www.memmert.com/user-manuals

Always read the entire operating manual before working with the appliance!



Scan for detailed information!

SAFETY



⚠ WARNING

After removing covers, live parts may be exposed. Touching these can lead to an electric shock. Disconnect the mains plug before removing any covers. Work on the electrical system must only be performed by qualified electricians.



⚠ WARNING

Operating without a tempering medium can cause the appliance to overheat and pose a fire hazard. Do not operate the water bath without a tempering medium. Always observe the minimum fill level for the tray.



⚠ WARNING

When loading the appliance with an unsuitable load, poisonous or explosive vapours or gases may be produced. This could cause the appliance to explode, and persons could be severely injured or poisoned. The appliance may only be loaded with materials / test objects that do not emit any poisonous or explosive vapours when heated up.



⚠ WARNING

Depending on operation, the surfaces of the appliance and the chamber load may still be very hot after the appliance is switched off. Touching these surfaces can cause burns. Wear heat-resistant protective gloves or wait until the appliance cools down before touching.



⚠ CAUTION

Hot steam can build up inside the appliance. You may be scalded when opening the lid or coming into close contact with the surface of the water. Keep a safe distance away from the water's surface when opening the lid and when removing.



⚠ WARNING

The drain valve can become overheated while emptying the water bath. Touching its surface can cause burns. Use heat-resistant protective gloves to turn the drain valve on/off or let the tempering medium cool down first and empty the water bath when it has reached a lukewarm temperature.

Requirements of the operating personnel

The appliance may only be operated and maintained by persons who are of legal age and have been instructed accordingly. Personnel who are to be trained, instructed or who are undergoing general training may only work with the appliance under the continuous supervision of an experienced person. Repairs may only be performed by qualified electricians. The regulations in the separate service manual must be observed.

Changes and alterations

No unauthorised changes or alterations may be made to the appliance. No parts may be added or inserted which have not been approved by the manufacturer. Unauthorised changes or alterations result in the CE declaration of conformity losing its validity, and the appliance may no longer be operated. The manufacturer is not liable for any damage, danger or injuries that result from unauthorised changes or alterations, or from non-observance of the regulations in this manual.

Behaviour in case of malfunctions and irregularities

The appliance may only be used in a flawless condition. If you as the operator notice irregularities, malfunctions or damage, immediately take the appliance out of service and inform your superior.

Switching off the appliance in an emergency

Push the On/Off switch on the appliance and disconnect power plug. This disconnects the appliance from the power supply at all poles.

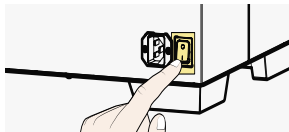

Applied directives and standards

► Directive 2014/30/EU amended

Directive of the council on the approximation of the laws of the member states relating to electromagnetic compatibility.

Standards complied with:

DIN EN 61326-1:2013-07

EN 61326-1:2013

► Directive 2014/35/EU amended

Directive of the council for harmonisation of the laws of member states relating to electrical equipment designed for use within certain voltage limits. Standards complied with:

DIN EN 61010-1:2011-07

EN 61010-1:2010

DIN EN 61010-2-010:2015-05

EN 61010-2-010:2014

Intended use

WTBxx

The Memmert waterbaths are intended for the indirect tempering of samples or materials. Water is meant to be used as the tempering medium. A wide variety of samples are tempered in a range from approx. 5°C above room temperature to 100 °C. This can be done in suitable vessels such as test tubes, Erlenmeyer flasks etc., or if the sample to be tempered is suitable, in direct contact with the tempering medium.

It is not possible to include all possible applications. Application is at the operator's discretion and under their responsibility.

Improper use

Any other use is improper and may result in hazards and damage. The appliance is not explosion-proof (does not comply with the German occupational health and safety regulation VBG 24). The appliance may only be loaded with materials and substances which cannot release any toxic or explosive vapours at the set temperature and which cannot explode, burst or ignite. The appliance may not be used for the drying, evaporation and burning-in of paints or similar materials, the solvents of which could form an explosive mixture when combined with air. If there is any doubt as to the composition of materials, they must not be loaded into the appliance. Potentially explosive gas-air mixtures must not form, neither in the working chamber nor in the direct vicinity of the appliance.

Appliance overview

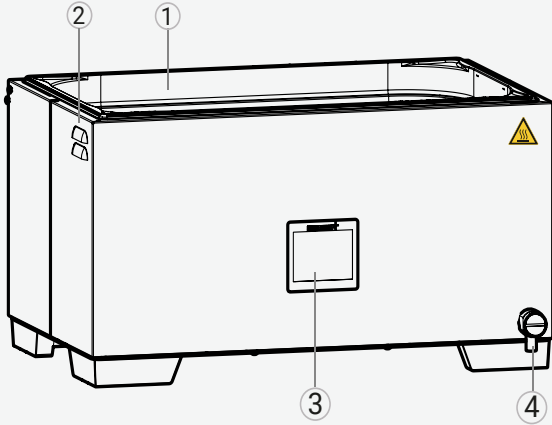

- 1 Stainless steel tray
- 2 Cooling fins
- 3 Touch display 3.5"
- 4 Outlet valve

Connections and interfaces

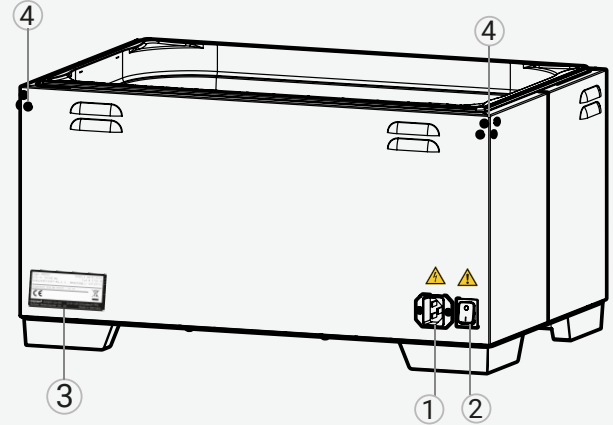

- 1 Mains plug
- 2 Main switch
- 3 Name plate
- 4 Mounting option
Lid (optional accessory)

Designation (nameplate)

- 1 Type designation
- 2 Operating voltage
- 3 Applied standard
- 4 Degree of protection
- 5 CE conformity
- 6 Manufacturer address
- 7 Disposal note
- 8 Nominal temperature
- 9 Connection / power ratings
- 10 Appliance number

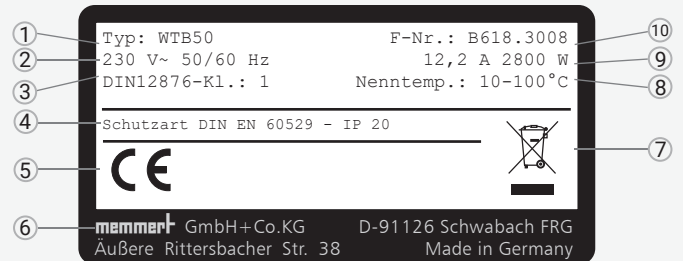

DELIVERY, TRANSPORT AND SETTING UP



⚠ WARNING

Condensation in the electrical components may cause short circuits. After transporting or storing the device under humid conditions, remove it from its packaging and let it ventilate for at least 24 hours in normal environmental conditions. Do not connect the device to the mains power during this time.



⚠ CAUTION

The appliance could fall over and injure you. If a lid is mounted, do not transport the appliance while it is open. Never tilt the appliance and only transport it empty and in upright position.



⚠ CAUTION

Because of the heavy weight of the appliance, you could injure yourself if you try to lift it. Observe the required number of people to carry equipment.



⚠ CAUTION

You may get your hands or feet squashed when transporting and installing the appliance. Wear protective gloves and safety boots. Only grasp the appliance below on the sides between the mounted adjustable feet.

< 50 L



50 L

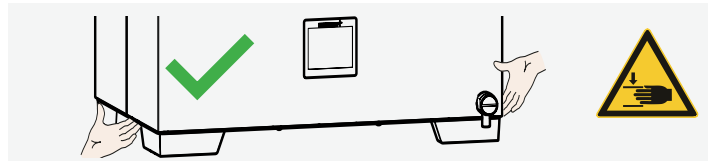

Setting up



⚠ CAUTION

If the appliance is set up on an uneven surface, it can fall over and injure you or other people. Always place the appliance on an even, load-bearing and non-slip surface.



⚠ CAUTION

The surfaces of the appliance can overheat during operation and over-heat heat-sensitive surfaces in close proximity to the appliance. Always place the appliance on a heat-resistant surface and maintain the specified clearance around the appliance.

The distance between the wall and the rear of the appliance must be at least 15 cm. The clearance from the ceiling must not be less than 75 cm and the side clearance from walls or nearby appliances must not be less than 10 cm. Sufficient air circulation in the vicinity of the appliance must be guaranteed at all times.

Putting into operation

NOTICE

The first time the appliance is operated, it must not be left unattended until it has reached the steady state.

For connection, please observe the national regulations. Observe the connection and power ratings (see nameplate and technical data). Make sure to establish a safe PE conductor connection.

Place the power cable so that

- ▶ it does not represent a trip hazard
- ▶ it cannot come into contact with any hot parts
- ▶ it is easily accessible at all times and can be pulled off quickly, for example in case of interference or an emergency

FILLING AND EMPTYING THE APPLIANCE

Filling

NOTICE

Observe the following points before filling the water bath:

- ▶ Water bath may not be operated while empty.
- ▶ Check that the outlet valve is closed before filling.
- ▶ Observe the minimum fill level for the water bath.
- ▶ Observe the maximum filling level when filling and loading the water bath, which is marked by the notches in the water bath tray.

Large WTB	Filling level
6	min. 4 cm
11	
15	
24	min. 2 cm
35	
50	

Emptying

NOTICE

Observe the following points before emptying the water bath:

- ▶ Allow water cool down before draining.
- ▶ Outlet valve can overheat during operation, please observe safety instructions.
- ▶ Open outlet valve slowly to prevent water from leaking out uncontrolled.

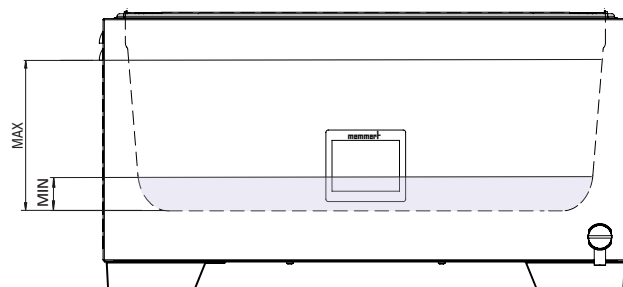

SWITCHING ON AND OPERATION

Basic operation - Setting the temperature

	PRESS to switch on
	TEMPERATURE select Set
	SCROLL to set and confirm ✓

Basic operation - Setting the CustomView

	SETTINGS select
	CustomView select
	TEMPERATURE & SET apply and confirm ✓

Lid assembly (accessory)

1. Loosen the screws on the fixing points (left and right) for the lid on the water bath.

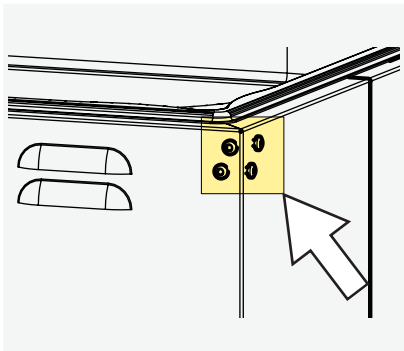

2. Remove screws and set aside.

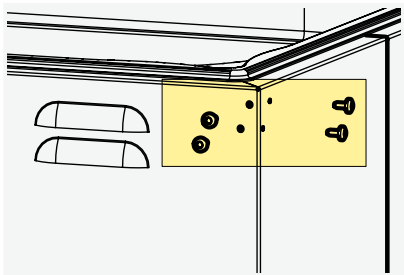

3. Attach the mounting bracket to the lid and fix in place with the screws.

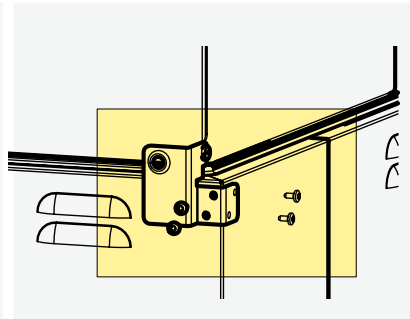

4. Tighten screws and check that the lid fits tightly.

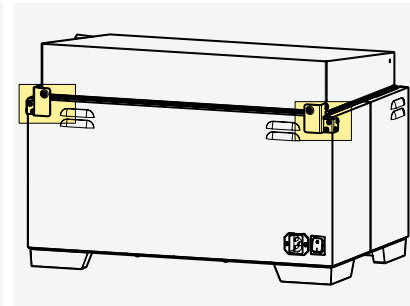

DISPOSAL

This product is subject to the Directive 2012/19/EC on Waste Electrical and Electronic Equipment (WEEE) of the European Parliament and of the Council. This appliance has been brought to market after August 13th, 2005 in countries which have already integrated this directive into their national laws. It may not be disposed of in normal household waste. For disposal, please contact your dealer or the manufacturer. Any appliances that are infected, infectious or contaminated with materials hazardous to health are excluded from return. Please also observe all other regulations applicable in this context.



Note for Germany:

The appliance may not be left at public or communal recycling or collection points.

KURZANLEITUNG - DEUTSCH

Diese Anleitung gibt einen kurzen Überblick über die Bedienung von Memmert Geräten sowie die Sicherheitsvorschriften, die Sie beachten müssen. Diese Anleitung enthält nur grundlegende Informationen, die zur Erstinformation für Ihr Gerät relevant sind. Detaillierte Beschreibungen einzelner Funktionen entnehmen Sie bitte der Bedienungsanleitung Ihres Gerätes. Informationen über Gerätetyp, Größe und Leistungsdaten können Sie direkt am Gerät über das Typenschild beziehen. Eine ausführliche Anleitung für Ihre Geräte finden im Internet unter:

www.memmert.com/user-manuals

Lesen Sie auf jeden Fall die komplette Betriebsanleitung, bevor Sie mit dem Gerät arbeiten!



SICHERHEIT



⚠️ WARNUNG

Nach dem Entfernen von Abdeckungen können spannungsführende Teile zugänglich sein. Sie können beim Berühren einen Stromschlag erleiden. Vor dem Entfernen von Abdeckungen den Netzstecker ziehen. Arbeiten an der Elektrik dürfen nur Elektrofachkräfte ausführen.



⚠️ WARNUNG

Bei Betrieb ohne Temperiermedium, kann das Gerät überhitzen und Brandgefahren verursachen. Das Wasserbad nicht ohne Temperiermedium betreiben. Beachten Sie immer die angegebene Mindestfüllhöhe der Wanne.



⚠️ WARNUNG

Beim Beschicken des Geräts mit ungeeignetem Beschickungsgut können giftige oder explosionsfähige Dämpfe oder Gase entstehen. Dadurch kann das Gerät explodieren und Menschen können schwer verletzt oder vergiftet werden. Das Gerät darf nur mit Materialien/Prüfgut beschickt werden, die beim Erhitzen keine giftigen oder explosionsfähigen Dämpfe bilden.



⚠️ WARNUNG

Die Oberflächen des Geräts und das Beschickungsgut können je nach Betrieb nach dem Ausschalten noch sehr heiß sein. Sie können sich beim Berühren Verbrennungen zuziehen. Verwenden Sie temperaturfeste Schutzhandschuhe oder lassen Sie das Gerät nach dem Abschalten zunächst abkühlen.



⚠️ VORSICHT

Im Gerät kann sich Heißdampf bilden. Beim Öffnen des Deckels oder zu dichtem Kontakt zur Wasseroberfläche können Sie sich verbrühen. Beim Öffnen des Deckels und bei der Entnahme ausreichend Abstand zur Wasseroberfläche einhalten.



⚠️ WARNUNG

Der Ablaufhahn kann sich beim Entleeren des Wasserbads erhitzen. Dadurch können Sie sich beim Berühren Verbrennungen zuziehen. Verwenden Sie beim Auf-/Zudrehen des Ablaufhahns temperaturfeste Schutzhandschuhe oder lassen Sie das Temperiermedium zunächst abkühlen und Entleeren Sie es bei lauwarmen Temperaturen.

Anforderungen an das Bedienpersonal

Das Gerät darf nur von Personen mit gesetzlichem Mindestalter bedient und gewartet werden, die daran eingewiesen wurden. Zu schulendes, anzulernendes, einzuweisendes oder in einer allgemeinen Ausbildung befindliches Personal darf nur unter ständiger Aufsicht einer erfahrenen Person an dem Gerät tätig werden. Reparaturen dürfen nur von Elektrofachkräften ausgeführt werden. Dabei sind die Vorschriften in der separaten Serviceanleitung zu beachten.

Veränderungen und Umbauten

Das Gerät darf nicht eigenmächtig umgebaut oder verändert werden. Es dürfen keine Teile an- oder eingebaut werden, die nicht vom Hersteller zugelassen sind. Eigenmächtige Umbauten oder Veränderungen führen dazu, dass die CE-Konformität des Geräts erlischt und das Gerät nicht mehr weiterbetrieben werden darf. Der Hersteller haftet nicht für Schäden, Gefahren oder Verletzungen, die durch eigenmächtige Umbauten oder Veränderungen oder durch Nichtbeachtung der Vorschriften in dieser Anleitung entstehen.

Verhalten bei Störungen und Unregelmäßigkeiten

Das Gerät darf nur in einwandfreiem Zustand betrieben werden. Wenn Sie als Bediener Störungen, Schäden oder Unregelmäßigkeiten feststellen, nehmen Sie das Gerät unverzüglich außer Betrieb und informieren Sie Ihren Vorgesetzten.

Gerät abschalten im Notfall

Hauptschalter am Gerät drücken. Dadurch wird das Gerät allpolig vom Netz getrennt.

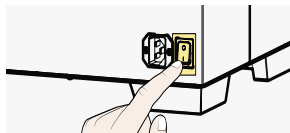

Verwendete Normen und Richtlinien

► Richtlinie 2014/30/EU (mit Änderungen)

Richtlinie des Rates zur Angleichung der Rechtsvorschriften der Mitgliedstaaten über elektromagnetische Verträglichkeit.

Hierfür eingehaltene Normen:

DIN EN 61326-1:2013-07

EN 61326-1:2013

► Richtlinie 2014/35/EU (mit Änderungen)

Richtlinie des Rates zur Angleichung der Rechtsvorschriften der Mitgliedstaaten betreffend elektrische Betriebsmittel zur Verwendung innerhalb bestimmter Spannungsgrenzen. Hierfür eingehaltene Normen:

DIN EN 61010-1:2011-07

EN 61010-1:2010

DIN EN 61010-2-010:2015-05

EN 61010-2-010:2014

Bestimmungsgemäße Verwendung

WTBxx

Die Memmert Wasserbäder dienen der indirekten Temperierung von Proben oder Materialien. Dabei ist Wasser das zu nutzende Temperiermedium. Es wird im Bereich von ca. 5°C über Raumtemperatur bis 100 °C zur Temperierung verschiedenster Proben eingesetzt. Dies kann unter anderem in geeigneten Gefäßen wie z.B. Reagenzgläsern, Erlenmeyerkolben usw. erfolgen, oder sofern die zu temperierende Probe geeignet ist, in direktem Kontakt mit dem Temperiermedium.

Alle Anwendungsmöglichkeiten zu erfassen, ist nicht möglich. Die Anwendung bleibt im Ermessen und unter Verantwortung des Betreibers gestellt.

Unsachgemäße Verwendung

Jede andere Verwendung ist missbräuchlich und kann zu Gefahren und Schäden führen. Das Gerät ist nicht explosionsgeschützt (es entspricht nicht der berufsgenossenschaftlichen Vorschrift VBG 24). Das Gerät darf nur mit Materialien und Stoffen beschickt werden, die bei der eingestellten Temperatur keine giftigen oder explosionsfähigen Dämpfe entwickeln können und selbst nicht explodieren, platzen oder entflammen können. Das Gerät darf nicht zum Trocknen, Abdampfen und Einbrennen von Lacken oder ähnlichen Stoffen verwendet werden, deren Lösungsmittel zusammen mit Luft ein explosionsfähiges Gemisch bilden können. Wenn diesbezüglich Zweifel an den Materialeigenschaften bestehen, darf das Gerät nicht mit ihnen beschickt werden. Explosionsfähige Gas-Luft-Gemische dürfen weder im Innenraum des Geräts noch in dessen unmittelbarer Umgebung entstehen.

Geräteübersicht

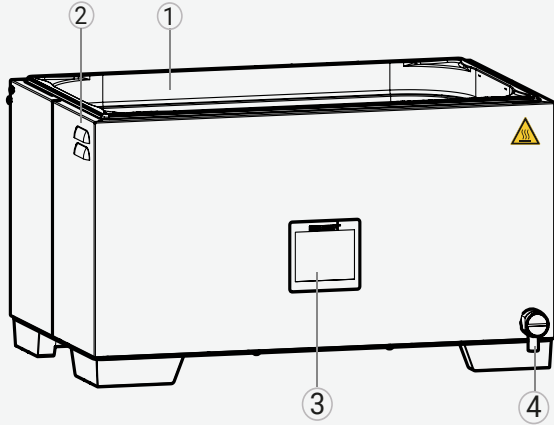

- 1 Edelstahlwanne
- 2 Kühlrippen
- 3 Touch-Display 3,5"
- 4 Ablassventil

Geräteanschlüsse

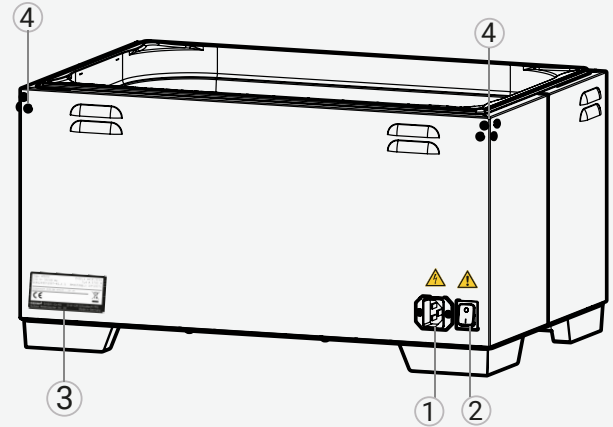

- 1 Netzstecker
- 2 Hauptschalter
- 3 Typenschild
- 4 Befestigungsmöglichkeit
Deckel (optionales Zubehör)

Gerätekenzeichnung am Typenschild

- 1 Typenbezeichnung
- 2 Betriebsspannung
- 3 Angewandte Prüfnorm
- 4 Schutzart
- 5 CE-Kennzeichnung
- 6 Herstelleranschrift
- 7 Entsorgungshinweis
- 8 Nenntemperatur
- 9 Anschluss- / Leistungswerte
- 10 Seriennummer

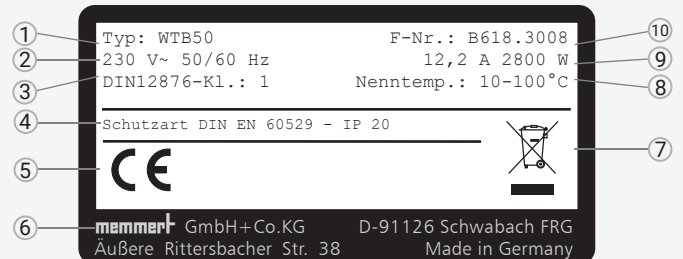

ANLIEFERUNG UND INBETRIEBNAHME



⚠️ WARNUNG

Durch Kondensation in der Geräteelektrik könnte ein Kurzschluss entstehen. Das Gerät nach Transport oder Lagerung unter feuchten Bedingungen mindestens 24 Stunden in nicht verpacktem Zustand bei normalen Umgebungsbedingungen ruhen lassen. Während dieser Zeit das Gerät nicht mit der Versorgungsspannung verbinden.



⚠️ VORSICHT

Das Gerät könnte herunterfallen und Sie verletzen. Bei montiertem Deckel, das Gerät nicht in geöffnetem Zustand transportieren. Das Gerät niemals kippen und nur in aufrechter Position sowie unbeladen transportieren.



⚠️ VORSICHT

Sie können sich aufgrund des Gewichts des Geräts verletzen, wenn Sie versuchen, es allein anzuheben. Zum Tragen von Geräten die erforderliche Anzahl der Personen beachten.



⚠️ VORSICHT

Sie können sich beim Transport und Aufstellen des Geräts Quetschverletzungen an Händen oder Füßen zuziehen. Tragen Sie Schutzhandschuhe und Arbeitsschuhe. Fassen Sie das Gerät unten nur an den Seiten zwischen den montierten Stellfüßen.



< 50 L



50 L

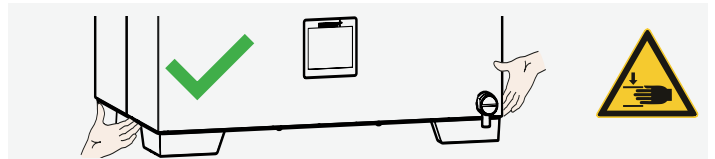

Aufstellung



⚠️ VORSICHT

Das Gerät kann aufgrund von Unebenheiten am Aufstellort kippen und Sie oder jemand anderen verletzen. Platzieren sie das Gerät immer auf einem ebenem, tragfähigem und rutschfestem Untergrund.



⚠️ VORSICHT

Die Oberflächen des Geräts können sich im Betrieb erhitzen und hitzeempfindliche Oberflächen in der unmittelbaren Geräteumgebung erhitzen. Platzieren Sie das Gerät immer auf einem hitzebeständigen Untergrund und halten die vorgegebenen Abstände des Geräts ein.

Der Abstand zwischen Wand und Geräterückwand muss mindestens 15 cm betragen. Der Abstand zur Decke darf 75 cm und der seitliche Abstand zur Wand oder zu einem benachbarten Gerät 10 cm nicht unterschreiten. Grundsätzlich ist eine ausreichende Luftzirkulation in der Geräteumgebung sicherzustellen.

Inbetriebnahme

HINWEIS

Bei erster Inbetriebnahme das Gerät bis zum Erreichen des Beharrungszustandes nicht unbeaufsichtigt lassen.

Zum Anschließen die landesspezifischen Vorschriften beachten. Anschluss- und Leistungswerte beachten (siehe Typenschild sowie technische Daten). Auf eine sichere Schutzleiterverbindung achten.

Verlegen Sie das Netzkabel so, dass

- ▶ man nicht darüber stolpern kann
- ▶ es nicht mit heißen Teilen in Berührung kommen kann
- ▶ es immer zugänglich und erreichbar ist und schnell abgezogen werden kann, etwa bei Störungen oder in Notfällen

GERÄTEBEFÜLLUNG UND ENTLEERUNG

Befüllung

HINWEIS

Beachten Sie folgende Punkte vor der Befüllung des Wasserbads:

- ▶ Wasserbad darf nicht leer betrieben werden.
- ▶ Vor dem Befüllen prüfen, ob das Ablassventil geschlossen ist
- ▶ Mindestfüllhöhe des Wasserbads beachten.
- ▶ Achten Sie bei der Befüllung und Beschickung des Wasserbads auf die maximale Füllhöhe, diese wird durch die Einkerbung in der Wasserbadwanne gekennzeichnet.

Größe WTB	Füllhöhe
6	min. 4 cm
11	
15	
24	min. 2 cm
35	
50	

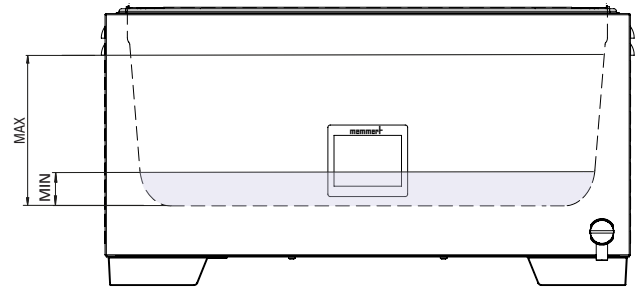

Entleerung

HINWEIS

Beachten Sie folgende Punkte vor der Entleerung des Wasserbads:

- ▶ Wasser vor dem Ablassen abkühlen lassen.
- ▶ Ablassventil kann sich im Betrieb erhitzen, beachten Sie bitte die Sicherheitshinweise.
- ▶ Ablassventil langsam öffnen, um unkontrolliertes Auslaufen des Wasser zu verhindern.

EINSCHALTEN UND BETRIEBUNG

Grundlegende Bedienung - Temperatur einstellen

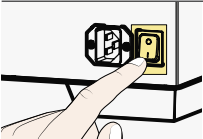

DRÜCKEN
zum Einschalten



TEMPERATUR
anwählen **Set**

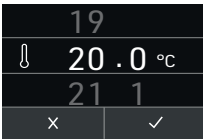

SCROLLEN
zum Einstellen und bestätigen ✓



Grundlegende Bedienung - CustomView einstellen



EINSTELLUNGEN
anwählen

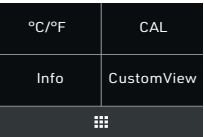

CustomView
anwählen



TEMPERATUR & SET
aktivieren und bestätigen ✓



ZUBEHÖR - DECKEL MONTIEREN

Deckelmontage (Zubehör)

1. Schrauben an den Befestigungspunkten (links + rechts) für den Deckel am Wasserbad lösen.

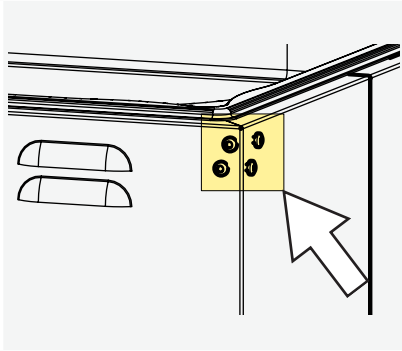

2. Schrauben entnehmen und aufbewahren.

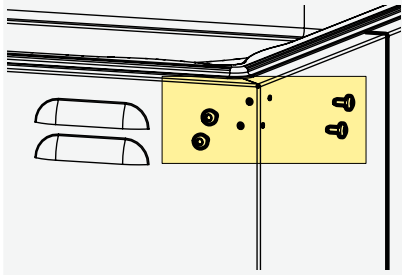

3. Befestigungswinkel des Deckels anlegen und mit den Schrauben fixieren.

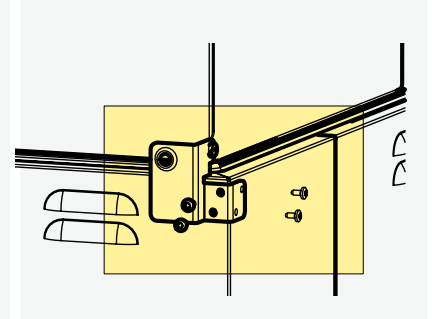

4. Schrauben anziehen und auf festen Sitz des Deckels prüfen.

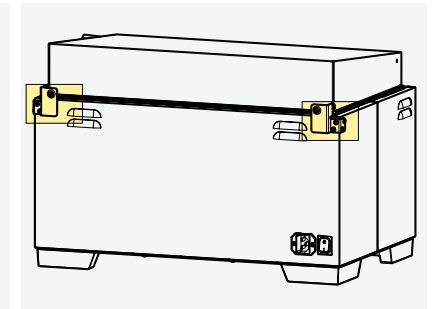

ENTSORGUNG

Dieses Produkt unterliegt der Richtlinie 2012/19/EG über Elektro- und Elektronik-Altgeräte (WEEE) des Europäischen Parlaments bzw. des EU-Ministerrats. Dieses Gerät ist in Ländern, die diese Richtlinie bereits in nationales Recht umgesetzt haben, nach dem 13. August 2005 in Verkehr gebracht worden. Es darf nicht im normalen Hausmüll entsorgt werden. Zur Entsorgung wenden Sie sich bitte an Ihren Händler oder an den Hersteller. Infizierte, infektiöse oder mit gesundheitsgefährdenden Stoffen kontaminierte Geräte sind von der Rücknahme ausgeschlossen. Bitte beachten Sie auch alle weiteren Vorschriften in diesem Kontext.



Hinweis für Deutschland:

Das Gerät nicht bei öffentlichen oder kommunalen Sammelstellen abgeben.

MODE D'EMPLOI RAPIDE – FRANÇAIS

Ce guide fournit un bref aperçu du fonctionnement des appareils Memmert ainsi que des règles de sécurité à respecter. Il contient uniquement des informations générales de base concernant votre appareil. Pour une description détaillée des différentes fonctions, veuillez consulter le manuel d'utilisation de votre appareil. Les informations sur le type, la taille et les performances de l'appareil figurent directement sur la plaque signalétique de l'appareil. Vous pouvez consulter les manuels d'utilisation détaillés de vos appareils en ligne à l'adresse suivante :

www.memmert.com/user-manuals

Veuillez toujours lire le manuel d'utilisation en entier avant l'utilisation de tout appareil !



Scannez pour obtenir des informations détaillées.

SÉCURITÉ



⚠ AVERTISSEMENT

Quand les capots sont retirés, il est possible d'accéder à des éléments conducteurs de tension. Tout contact avec ces éléments peut entraîner une décharge électrique. Avant de démonter les capots, retirez la fiche électrique de la prise. Toute intervention sur le système électrique ne doit être effectuée que par des électriciens qualifiés.



⚠ AVERTISSEMENT

Confiez impérativement l'exécution de toute intervention au niveau électrique à des électriciens professionnels. Le chargement de l'appareil avec des éléments inadaptés peut générer des vapeurs ou des gaz toxiques ou explosifs susceptibles de provoquer une explosion de l'appareil et par conséquent, des blessures mortelles ou des intoxications. Il convient de charger l'appareil uniquement avec des matériaux/ des échantillons d'essai ne pouvant dégager à la chaleur aucune vapeur toxique ou explosive.



⚠ ATTENTION

De la vapeur chaude peut se former dans l'appareil. Vous pourriez vous ébouillanter en ouvrant le couvercle ou en entrant en contact direct avec la surface de l'eau. Tenez-vous à une distance de sécurité de la surface de l'eau lorsque vous ouvrez le couvercle et lorsque vous le retirez.



⚠ AVERTISSEMENT

Le fonctionnement sans agent de trempage peut entraîner une surchauffe de l'appareil et présenter un risque d'incendie. Ne faites pas fonctionner le bain-marie sans agent de trempage. Respectez toujours le niveau de remplissage minimum du bac.



⚠ AVERTISSEMENT

Les surfaces de l'appareil et l'élément de chargement peuvent être encore très chauds, selon le mode de fonctionnement, même après la mise hors tension de l'appareil. Vous risquez de vous brûler si vous touchez ces surfaces. Avant tout contact, portez des gants de protection thermique ou laissez l'appareil refroidir après son arrêt.



⚠ AVERTISSEMENT

Le robinet de vidange peut surchauffer lors de la vidange du bain-marie. Le contact avec sa surface peut provoquer des brûlures. Utilisez des gants de protection thermique pour ouvrir ou fermer le robinet de vidange ou laissez d'abord refroidir l'agent de trempage et videz le bain-marie lorsqu'il a atteint une température tiède.

Recommandations concernant les opérateurs

L'appareil doit être utilisé et entretenu uniquement par des personnes légalement majeures ayant été formées à ces tâches. Les personnes en formation, en apprentissage, en stage professionnel ou en stage dans le cadre d'un enseignement général ne peuvent travailler avec l'appareil qu'à la condition de rester sous la surveillance constante d'une personne formée à son utilisation. Les réparations doivent être confiées uniquement à des électriciens professionnels. À cette fin, il convient de respecter les règles spécifiques figurant dans le manuel de réparation séparé.

Modifications et transformations

Personne ne doit modifier ou transformer l'appareil de sa propre initiative. Il est interdit d'y ajouter ou d'y insérer des éléments non autorisés par le fabricant. Les modifications ou les altérations effectuées sans autorisation du fabricant engendrent la perte de validité de la déclaration de conformité CE et interdisent toute utilisation ultérieure de l'appareil. Le fabricant décline toute responsabilité pour les dommages, les risques ou les blessures engendrés par des transformations ou des modifications opérées sans son autorisation ou par le non-respect des règles figurant dans le présent mode d'emploi.

Conduite à tenir en cas de dysfonctionnement et d'irrégularités

N'utilisez l'appareil que s'il est en parfait état. Si, en qualité d'opérateur, vous constatez des irrégularités, des dysfonctionnements ou des dommages, mettez immédiatement l'appareil hors de service et informez votre superviseur.

Arrêt de l'appareil en cas d'urgence

Appuyez sur l'interrupteur principal de l'appareil et débranchez la fiche d'alimentation. Ainsi, l'appareil sera déconnecté du réseau sur tous les pôles.

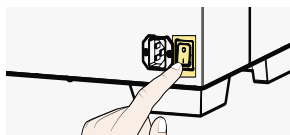

Normes et directives applicables

► Directive 2014/30/UE modifiée

Directive du Conseil concernant le rapprochement des législations des États membres relatives à la compatibilité électromagnétique.

Normes prises en compte à cet égard :

DIN EN 61326-1:2013-07

EN 61326-1:2013

► Directive 2014/35/UE modifiée

Directive du Conseil concernant le rapprochement des législations des États membres relatives au matériel électrique destiné à être employé dans certaines limites de tension. Normes prises en compte à cet égard :

DIN EN 61010-1:2011-07

EN 61010-1:2010

DIN EN 61010-2-010:2015-05

EN 61010-2-010:2014

Utilisation conforme

WTBxx

Les bains-marie de Memmert sont destinés à la trempe indirecte d'échantillons ou de matériaux. L'eau est destinée à être utilisée comme agent de trempe. Une grande variété d'échantillons sont tempérés dans une gamme allant d'environ 5 °C au-dessus de la température ambiante à 100 °C. Ce processus peut être effectué dans des récipients appropriés tels que des tubes à essai, des flacons Erlenmeyer, etc. ou, si l'échantillon à tempérer est adapté, en contact direct avec l'agent de trempe.

Il n'est pas possible d'inclure toutes les applications possibles. L'application est à la discrétion de l'opérateur et sous sa responsabilité.

Utilisation abusive

Toute autre utilisation est inappropriée et peut entraîner des risques ou des dommages. L'appareil n'est pas équipé d'une protection antidéflagration (il ne répond pas aux prescriptions de la norme professionnelle allemande VBG 24). Il convient de charger l'appareil exclusivement avec des matériaux ou des substances qui ne peuvent dégager des vapeurs toxiques ou explosives à la température paramétrée et qui ne peuvent ni exploser, ni éclater, ni s'enflammer par eux-mêmes. L'appareil ne doit pas être utilisé pour le séchage, l'évaporation ou la cuisson de peintures ou de matériaux similaires dont les solvants peuvent former un mélange explosif avec l'air. En cas de doute quant aux propriétés du matériau, il est recommandé de s'abstenir de le charger dans l'appareil. Aucun mélange gaz/air explosif ne devra se trouver dans le caisson intérieur de l'appareil ou dans son environnement immédiat.

Aperçu des appareils

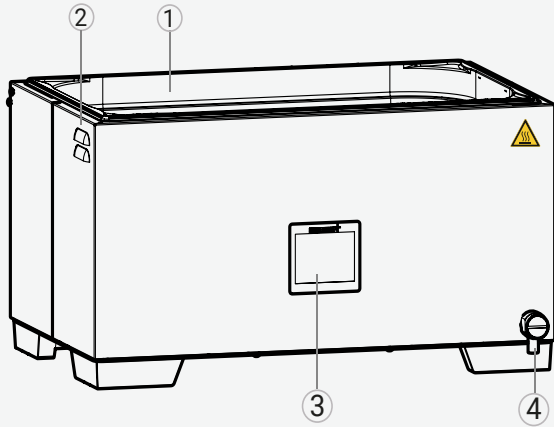

- 1 Plateau en acier inoxydable
- 2 Ailerons de refroidissement
- 3 Écran tactile 3,5"
- 4 Vanne de sortie

Connecteurs et interfaces

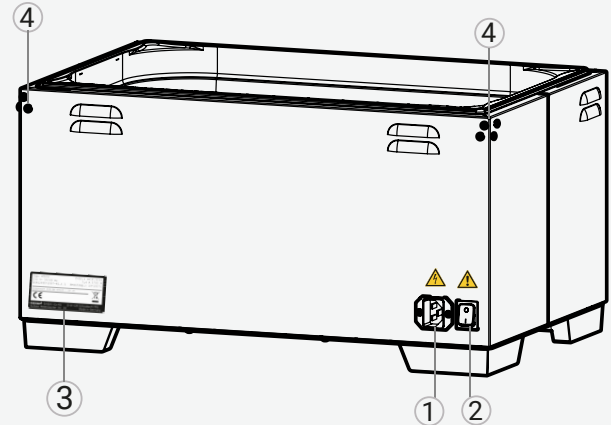

- 1 Fiche secteur
- 2 Interrupteur principal
- 3 Plaque signalétique
- 4 Option de montage Couvercle (accessoire facultatif)

Marquage (plaque signalétique)

- 1 Désignation du type
- 2 Tension de service
- 3 Norme applicable
- 4 Degré de protection
- 5 Conformité CE
- 6 Adresse du fabricant
- 7 Recommandations de mise au rebut
- 8 Température nominale
- 9 Valeurs d'intensité et de puissance
- 10 Numéro de l'appareil

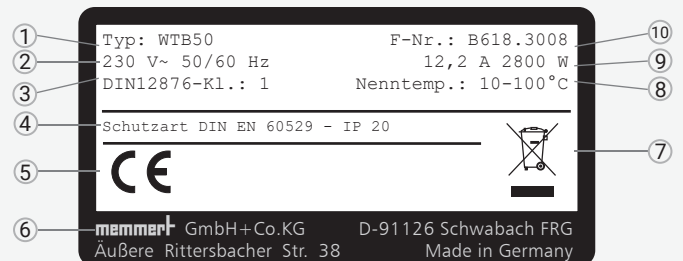

LIVRAISON, TRANSPORT ET INSTALLATION



⚠ AVERTISSEMENT

La condensation dans les composants électriques peut provoquer des courts-circuits. En cas de transport ou de stockage dans des conditions humides, retirez l'appareil de son emballage et laissez-le s'aérer pendant au moins 24 heures dans des conditions environnementales normales. Ne branchez pas l'appareil sur le secteur pendant cette période.



⚠ ATTENTION

En raison du poids important de l'appareil, vous risquez de vous blesser en essayant de le soulever. Respectez le nombre de personnes requis pour le transport du matériel.

< 50 L



50 L



⚠ ATTENTION

L'appareil risque de se renverser et de vous causer des blessures. Si un couvercle est monté, ne transportez pas l'appareil lorsqu'il est ouvert. N'inclinez jamais l'appareil et ne le transportez qu'à vide et en position verticale.



⚠ ATTENTION

Le transport et l'installation de l'appareil présentent des risques de blessure aux mains ou aux pieds. Veillez à porter des gants de protection et des chaussures de sécurité. Ne saisissez l'appareil que par les côtés, entre les pieds réglables prévus à cet effet.

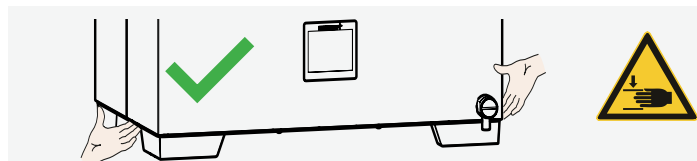

Installation



⚠ ATTENTION

Si l'appareil est installé sur une surface irrégulière, il pourrait tomber et vous blesser ou blesser d'autres personnes. Placez toujours l'appareil sur une surface plane, solide et antidérapante.



⚠ ATTENTION

Les surfaces de l'appareil peuvent surchauffer en cours de fonctionnement et les surfaces sensibles à la chaleur situées à proximité de l'appareil peuvent surchauffer. Placez toujours l'appareil sur une surface résistante à la chaleur et respectez l'espace libre spécifié autour de l'appareil.

Il convient de prévoir un écart de 15 cm minimum entre le mur et le panneau arrière de l'appareil. L'écart ne doit pas être inférieur à 75 cm avec le plafond et à 10 cm sur les côtés par rapport au mur ou à un autre appareil. En règle générale, il convient de toujours laisser suffisamment d'espace autour de l'appareil pour garantir une libre circulation de l'air.

Mise en service

AVIS

Lors de la mise en service initiale, l'appareil devra rester sous surveillance constante jusqu'à l'obtention de l'état d'équilibre.

Respectez la réglementation nationale en matière de raccordement. Tenez compte des valeurs d'intensité et de puissance (voir la plaque signalétique et les spécifications techniques). Vérifiez l'intégrité de la mise à la terre de protection du raccordement.

Placez le câble d'alimentation de manière à ce que :

- ▶ il ne présente pas de risque de chute
- ▶ il ne puisse entrer en contact avec des composants chauds
- ▶ il soit facilement accessible à tout moment et puisse être retiré rapidement, par exemple en cas d'interférence ou d'urgence

REPLISSAGE ET VIDAGE DE L'APPAREIL

Remplissage

AVIS

Avant de remplir le bain-marie, veuillez respecter les points suivants :

- ▶ Le bain-marie ne doit pas être utilisé à vide.
- ▶ Vérifiez que la vanne de sortie est fermée avant le remplissage.
- ▶ Respectez le niveau de remplissage minimal du bain-marie.
- ▶ Respectez le niveau de remplissage maximal lors du remplissage et du chargement du bain-marie, indiqué par les encoches dans le plateau du bain-marie.

WTB grande taille	Niveau de remplissage
6	4 cm min.
11	
15	
24	2 cm min.
35	
50	

Vidage

AVIS

Avant de vider le bain-marie, veuillez respecter les points suivants :

- ▶ Laissez l'eau refroidir avant de la vider.
- ▶ La vanne de sortie peut surchauffer pendant le fonctionnement, veuillez respecter les consignes de sécurité.
- ▶ Ouvrez lentement la vanne de sortie pour éviter que l'eau ne s'écoule de manière incontrôlée.

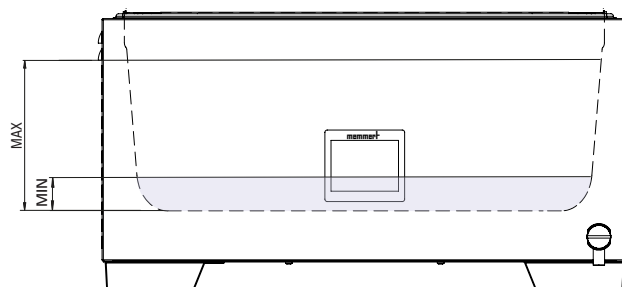

MISE EN MARCHÉ ET FONCTIONNEMENT

Fonctionnement de base – Réglage de la température

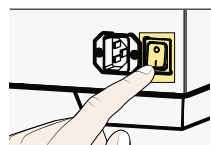

APPUYEZ SUR
pour mettre en marche



TEMPÉRATURE
sélectionnez **Set**

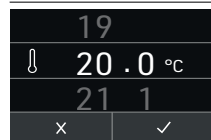

FAITES DÉFILER
pour définir et confirmer ✓



Fonctionnement de base – Réglage de CustomView



PARAMÈTRES
sélectionnez

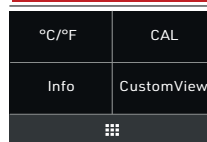

CustomView
sélectionnez



TEMPÉRATURE ET RÉGLAGE
appliquer et confirmer ✓

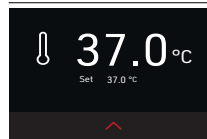

Assemblage du couvercle (accessoire)

1. Desserrez les vis des points de fixation (gauche et droite) du couvercle sur le bain-marie.

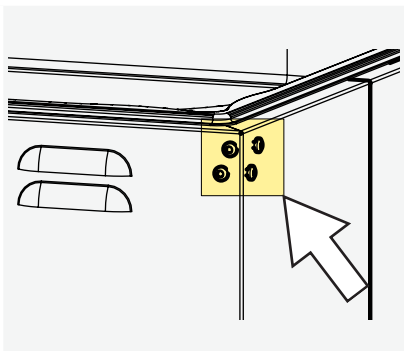

2. Retirez les vis et mettez-les de côté.

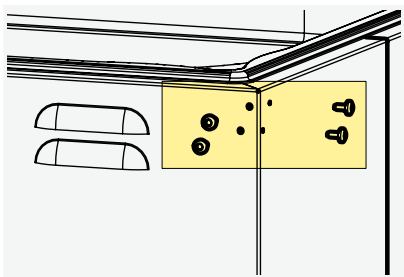

3. Fixez le support de montage au couvercle et fixez-le avec les vis.

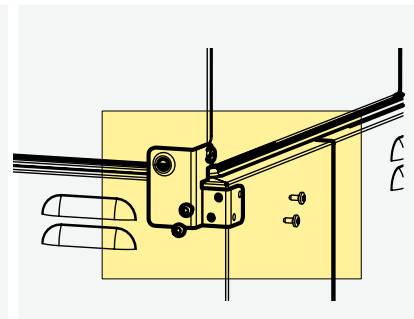

4. Serrez les vis et vérifiez que le couvercle est bien en place.

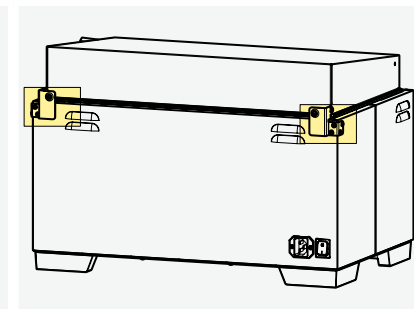

MISE AU REBUT

Ce produit est soumis à la directive 2012/19/CE du Parlement européen et du Conseil des ministres de l'UE relative aux déchets d'équipements électriques et électroniques (DEEE). Pour les pays ayant déjà traduit cette directive en droit national, cet appareil est considéré comme étant mis en service après le 13 août 2005. Par conséquent, il ne doit pas être mis au rebut avec les ordures ménagères. Pour la mise au rebut, il convient de s'adresser au vendeur ou au fabricant. Les appareils contaminés par des matériaux infectieux ou d'autres produits comportant un risque sanitaire sont exclus d'une telle reprise. Il convient par ailleurs de se conformer à toute autre prescription en vigueur dans ce contexte.



Remarque pour l'Allemagne :

l'appareil ne doit pas être laissé dans les points de recyclage ou de collecte publics ou communaux.

GUÍA RÁPIDA - ESPAÑOL

Esta guía presenta un resumen del funcionamiento de los equipos Memmert y las normas de seguridad que se deben aplicar. Contiene solo información básica inicial relevante para su equipo. Para las descripciones detalladas de las funciones individuales, por favor, consulte las instrucciones de uso de su equipo. Los datos sobre el rendimiento técnico, el tipo y el tamaño de su equipo pueden encontrarse directamente en la placa de identificación de este. Las instrucciones de uso detalladas para su equipo están disponibles en línea en la siguiente dirección:

www.memmert.com/user-manuals

Lea siempre la totalidad de las instrucciones de uso antes de trabajar con el equipo.



Escanee para obtener información detallada.

SEGURIDAD



⚠ ADVERTENCIA

Al retirar las cubiertas de protección pueden quedar al descubierto piezas conductoras de la electricidad. Tocarlas puede producir descargas eléctricas. Desenchufe el equipo de la red eléctrica antes de retirar las cubiertas de protección. Las modificaciones en el sistema eléctrico solo deben ser realizadas por parte de electricistas cualificados.



⚠ ADVERTENCIA

Si se introduce en el equipo un material de carga inadecuado, es posible que se generen vapores o gases tóxicos o explosivos. Esto puede hacer explotar el equipo y causar heridas o intoxicaciones graves. El equipo solo se puede cargar con materiales/objetos de prueba que no emitan vapores tóxicos ni explosivos al calentarse.



⚠ ATENCIÓN

Dentro del equipo se puede formar vapor caliente. Podría sufrir quemaduras al abrir la tapa o entrar en contacto con la superficie del agua. Mantenga una distancia segura respecto a la superficie del agua cuando abra la tapa y cuando la retire.



⚠ ADVERTENCIA

Activar la máquina sin un medio de atemperación puede provocar que el equipo se sobrecaliente, lo que implica riesgo de incendio. No active el baño de agua sin un medio de atemperación. Respete siempre el nivel mínimo de llenado de la bandeja.



⚠ ADVERTENCIA

Una vez apagado el equipo, las superficies del equipo y de la carga pueden estar aún muy calientes según el uso que se le haya dado. El contacto con estas superficies puede causar quemaduras. Utilice guantes de seguridad resistentes a temperaturas extremas o deje que el equipo se enfríe antes de tocarlo.



⚠ ADVERTENCIA

La válvula del conducto de drenaje puede sobrecalentarse al vaciar el baño de agua. Tocar la superficie puede causar quemaduras. Utilice guantes de protección resistentes al calor para encender/apagar la válvula o deje que el medio de atemperación se enfríe primero y vacíe el baño de agua cuando haya alcanzado una temperatura templada.

Requisitos del personal operario

El manejo y el mantenimiento del equipo solo pueden ser realizados por personas que cuenten con la edad mínima legal y que hayan sido convenientemente instruidas. Todo el personal que se encuentre en fase de instrucción, de prácticas, aprendizaje o cualquier otro tipo de formación general solo puede trabajar en el equipo bajo la supervisión constante de una persona experimentada. Las reparaciones solo pueden ser llevadas a cabo por electricistas especializados. Estos deben respetar las normas incluídas en el manual de servicio técnico aparte.

Modificaciones y reformas

No se puede modificar ni reformar el equipo de forma arbitraria. No se pueden añadir ni incorporar piezas que no hayan sido autorizadas por el fabricante. Si se realizan reformas o modificaciones no autorizadas, la declaración de conformidad CE del equipo perderá su validez y es posible que el equipo no pueda seguir utilizándose. El fabricante no se hace responsable de daños, riesgos o lesiones provocados por reformas o modificaciones arbitrarias o bien por no haber tenido en cuenta las normas recogidas en este manual.

Comportamiento en caso de averías e irregularidades

El equipo solo se puede utilizar si se encuentra en perfecto estado. Si usted, como operario, detecta irregularidades, averías o daños, apague inmediatamente el equipo e informe a sus superiores.

Desconexión del equipo en caso de emergencia

Presione el interruptor principal del equipo y desconecte el enchufe de alimentación. De este modo, el equipo se desconectará completamente de la red.

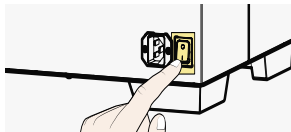

Directivas y normas aplicadas

► Directiva 2014/30/UE modificada

Directiva del Consejo sobre la armonización de las legislaciones de los Estados miembro en materia de compatibilidad electromagnética.

Normas aplicadas:

DIN EN 61326-1:2013-07

EN 61326-1:2013

► Directiva 2014/35/UE modificada

Directiva del Consejo para la armonización de las legislaciones de los Estados miembro sobre equipos eléctricos para la utilización dentro de determinados límites de tensión. Normas aplicadas:

DIN EN 61010-1:2011-07

EN 61010-1:2010

DIN EN 61010-2-010:2015-05

EN 61010-2-010:2014

Uso reglamentario

WTBxx

Los baños de agua de Memmert se usan para la atemperación indirecta de muestras o materiales. El agua debe usarse como medio de atemperación. Una amplia variedad de muestras se atempera dentro de un rango que va de aprox. 5 °C de temperatura ambiente a 100 °C. Esto es posible con conductos apropiados como tubos de ensayo, matraces Erlenmeyer, etc., o si la muestra que se va a atemperar es adecuada, en contacto directo con el medio de atemperación.

No se pueden incluir todas las posibilidades de utilización, las cuales dependerán del criterio del operador y estarán sujetas a su propia responsabilidad.

Uso inapropiado

Cualquier otro uso se considera antirreglamentario y puede provocar riesgos y daños. El equipo no cuenta con protección contra explosiones (no cumple con la normativa alemana sobre salud y seguridad en el trabajo VBG 24). El equipo solo se puede cargar con materiales y sustancias que no generen vapores tóxicos ni explosivos ni sean susceptibles de explotar, reventar o inflamarse a las temperaturas configuradas. El equipo no se puede usar para deshidratar, vaporizar ni secar por combustión esmaltes ni sustancias similares cuyos disolventes puedan formar mezclas explosivas en combinación con el aire. Si existen dudas con respecto a las propiedades de los materiales, el equipo no deberá cargarse con ellos. No deben generarse mezclas explosivas de gas/aire en la cámara de trabajo ni en la proximidad inmediata del equipo.

Resumen del equipo

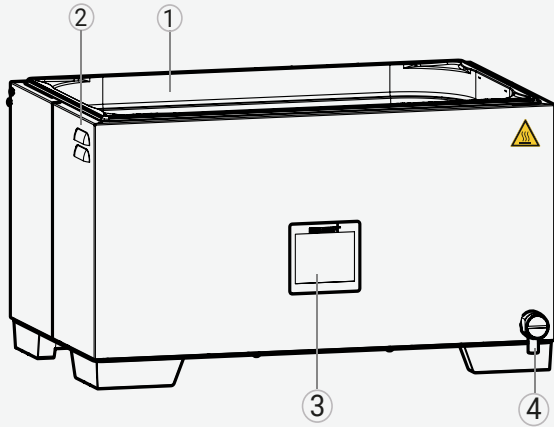

- 1 Bandeja de acero inoxidable
- 2 Aletas de refrigeración
- 3 Pantalla táctil de 3,5"
- 4 Válvula de descarga

Conexiones e interfaces

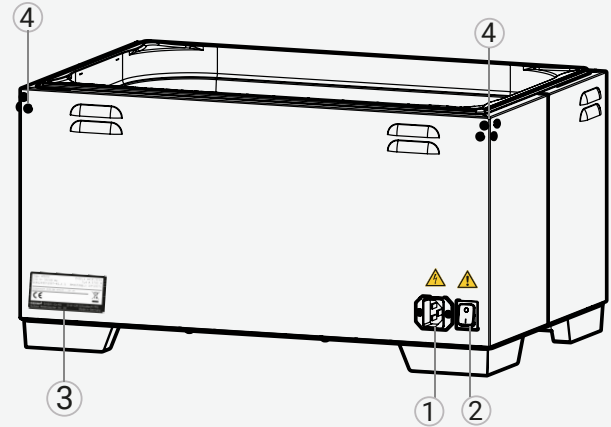

- 1 Enchufe principal
- 2 Interruptor principal
- 3 Placa de identificación
- 4 Opción de montaje Tapa (accesorio opcional)

Señalización (placa de identificación)

- 1 Denominación del modelo
- 2 Tensión de servicio
- 3 Norma aplicada
- 4 Grado de protección
- 5 Conformidad CE
- 6 Dirección del fabricante
- 7 Aviso sobre eliminación
- 8 Temperatura nominal
- 9 Valores de conexión y potencia
- 10 Número de equipo

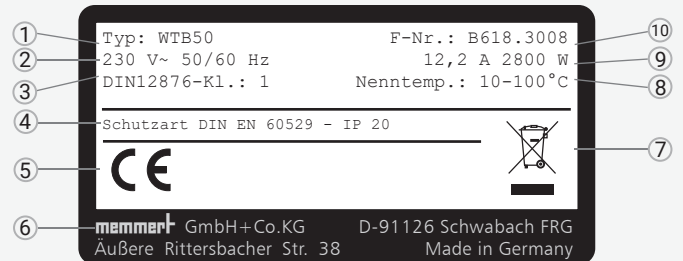

SUMINISTRO, TRANSPORTE E INSTALACIÓN



⚠ ADVERTENCIA

La condensación en los componentes eléctricos puede causar cortocircuitos. Tras transportar o almacenar el aparato en condiciones húmedas, sáquelo de su embalaje y deje que se ventile durante al menos 24 horas en condiciones ambientales normales. No conecte el dispositivo a la corriente principal durante este tiempo.



⚠ ATENCIÓN

El equipo podría caer y provocar lesiones. Si el equipo tiene tapa, no lo transporte cuando esté abierta. Nunca incline el equipo y téngalo solo cuando esté vacío y en posición vertical.



⚠ ATENCIÓN

Debido al peso del equipo, podría sufrir lesiones si trata de levantarlo. Observe el número requerido de personas para llevar el equipo.



⚠ ATENCIÓN

Durante el transporte y la instalación del equipo pueden producirse lesiones por aplastamiento en manos y pies. Lleve puestos guantes de protección y zapatos de trabajo. Agarre el equipo por debajo en el espacio que queda entre las patas ajustables montadas.



< 50 L



50 L

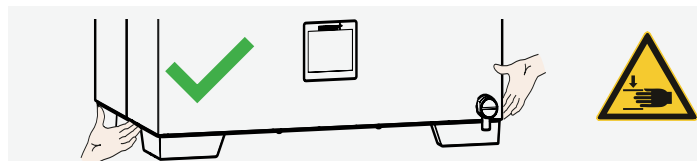

Instalación



⚠ ATENCIÓN

Si el equipo se encuentra en una superficie irregular, podría caerse y causar lesiones personales. Instale siempre el equipo sobre una superficie lisa, que soporte peso y que no resbale.



⚠ ATENCIÓN

La superficie del equipo puede sobrecalentarse mientras está en funcionamiento y sobrecalentar superficies sensibles al calor que se encuentren cerca del equipo. Coloque siempre el equipo sobre una superficie resistente al calor y mantenga el espacio despejado que se especifica alrededor de la máquina.

La separación entre la pared y la parte posterior del equipo deberá ser como mínimo de 15 cm. La distancia hasta el techo debe ser como mínimo de 75 cm y la distancia de los laterales a la pared o al equipo contiguo de al menos 10 cm. En general, deberá garantizarse una circulación de aire suficiente en el entorno del equipo.

Puesta en servicio

AVISO

Durante la primera puesta en servicio, no se debe dejar el equipo sin vigilancia hasta que se estabilice.

Para conectarlo, por favor, respete las regulaciones nacionales. Respete los valores de conexión y potencia (consulte la placa de identificación y los datos técnicos). Realice una conexión segura del conductor protector.

Coloque el cable de alimentación de manera que

- ▶ no suponga un riesgo de tropiezo
- ▶ no entre en contacto con otras partes calientes
- ▶ quede fácilmente accesible en todo momento y pueda desenchufarse rápidamente, por ejemplo, en caso de interferencia o emergencia

LLENAR Y VACIAR EL EQUIPO

Llenado

AVISO

Antes de llenar el baño de agua, asegúrese de que se cumplen los siguientes puntos:

- ▶ El baño de agua no debe ponerse en funcionamiento mientras está vacío.
- ▶ Compruebe que la válvula de descarga está cerrada antes de llenarlo.
- ▶ Respete el nivel mínimo de llenado del baño de agua.
- ▶ Respete el nivel máximo de llenado cuando llene y cargue el baño de agua, que viene indicado con unas marcas en la bandeja del baño de agua.

Baño de agua grande	Nivel de llenado
6	min. 4 cm
11	
15	
24	min. 2 cm
35	
50	

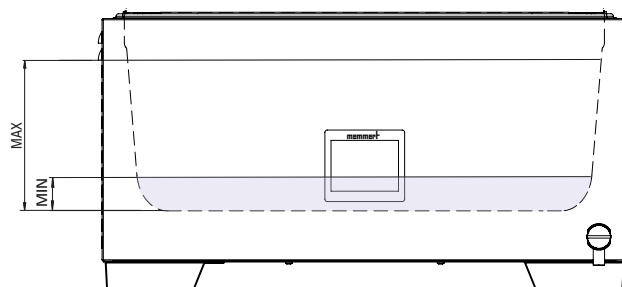

Vaciado

AVISO

Antes de vaciar el baño de agua, asegúrese de que se cumplen los siguientes puntos:

- ▶ Deje que el agua se enfríe antes del vaciado.
- ▶ La válvula de descarga puede sobrecalentarse durante el funcionamiento. Por favor, cumpla con las instrucciones de seguridad.
- ▶ Abra la válvula de descarga lentamente para evitar que el agua salga sin control.

ENCENDIDO Y FUNCIONAMIENTO

Funcionamiento básico - Ajuste de la temperatura

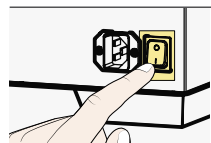

PULSAR
para encender



SELECCIÓN DE
temperatura **Set**



DESGLIZAR
*para configurar y confirmar ✓



Funcionamiento básico - Ajuste de CustomView



SELECCIÓN DE
configuración 

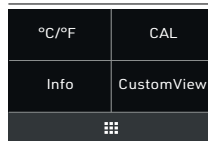

CustomView
selección



TEMPERATURA Y AJUSTES
aplicar y confirmar ✓

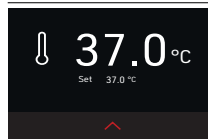

Montaje de la tapa (accesorio)

1. Afloje los tornillos de los puntos de fijación (izquierda y derecha) de la tapa del baño de agua.

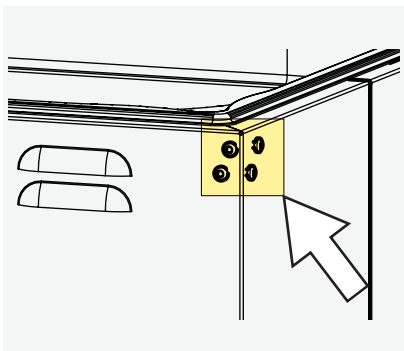

2. Retire los tornillos y déjelos apartados.

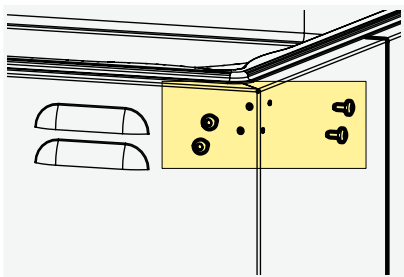

3. Acople la brida de montaje a la tapa y fíjela con los tornillos.

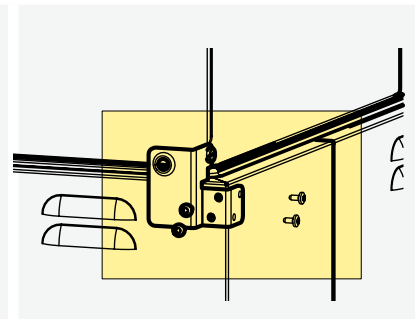

4. Apriete los tornillos y compruebe que la tapa está bien instalada.

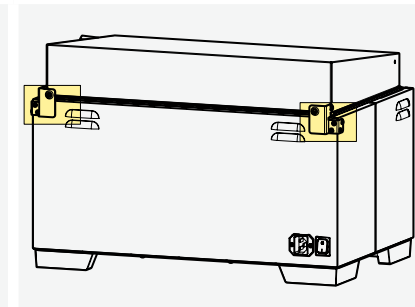

ELIMINACIÓN

Este producto cumple con la Directiva 2012/19/CE del Parlamento Europeo y del Consejo sobre residuos de aparatos eléctricos y electrónicos (RAEE). Este producto ha sido puesto en el mercado después del 13 de agosto de 2005 en los países que han incorporado a su legislación dicha directiva. No debe eliminarse con la basura doméstica convencional. Para su eliminación, póngase en contacto con su proveedor o con el fabricante. No se podrán devolver aquellos productos que hayan sido infectados o contaminados con sustancias nocivas para la salud. Por favor, tenga en cuenta todas las demás regulaciones de esta normativa.



Nota para Alemania:

El equipo no puede depositarse en puntos de recogida o de reciclaje públicos.

ISTRUZIONI BREVI - ITALIANO

La presente guida fornisce una breve panoramica del funzionamento degli apparecchi Memmert e delle norme di sicurezza che devono essere rispettate. Contiene solo le informazioni iniziali di base rilevanti per l'apparecchio. Per descrizioni dettagliate delle singole funzioni, si prega di consultare il manuale di istruzioni dell'apparecchio. Informazioni su tipo, dimensioni e dati sulle prestazioni dell'apparecchio sono presenti direttamente sulla targhetta dell'apparecchio. Manuali di istruzioni dettagliati per gli apparecchi sono disponibili online su:

www.memmert.com/user-manuals

Si prega di leggere sempre l'intero manuale di istruzioni prima di lavorare con l'apparecchio!



Effettuare la scansione per informazioni dettagliate!

SICUREZZA



⚠ AVVERTENZA

La rimozione delle coperture può esporre parti in tensione con conseguente rischio di scossa elettrica. Prima di rimuovere le coperture scollegare l'alimentazione di rete. Gli interventi sull'impianto elettrico devono essere eseguiti solo da elettricisti qualificati.



⚠ AVVERTENZA

Se si introducono nell'apparecchio materiali inidonei, possono svilupparsi vapori o gas tossici o potenzialmente esplosivi. Di conseguenza, l'apparecchio potrebbe esplodere procurando gravi lesioni o intossicazioni alle persone. Introdurre nell'apparecchio soltanto materiali che al contatto con il calore non sviluppano vapori tossici o potenzialmente esplosivi.



⚠ ATTENZIONE

Nell'apparecchio è possibile che si formi vapore ad alta temperatura. Sussiste pertanto il rischio di scottature durante l'apertura del coperchio e nel caso si venga a stretto contatto con la superficie dell'acqua. Tenere una distanza di sicurezza dalla superficie dell'acqua durante l'apertura e la rimozione del coperchio.



⚠ AVVERTENZA

Il funzionamento senza un mezzo di tempra può causare il surriscaldamento dell'apparecchio e causare pertanto rischi di incendi. Non azionare il bagnomaria senza un mezzo di tempra. Rispettare sempre il livello di riempimento minimo per il vassoio.



⚠ AVVERTENZA

A seconda della modalità di funzionamento, le superfici interne dell'apparecchio e il carico possono essere molto caldi anche dopo che l'apparecchio è stato spento. Pertanto, in caso di contatto accidentale si possono riportare ustioni. Utilizzare sempre guanti protettivi termoresistenti o spegnere l'apparecchio e attendere che si raffreddi completamente prima di toccarlo.



⚠ AVVERTENZA

La valvola di scarico può surriscaldarsi durante lo svuotamento del bagnomaria. Il contatto con la sua superficie può causare ustioni. Utilizzare guanti protettivi termoresistenti per attivare/disattivare la valvola di scarico oppure lasciare prima raffreddare il mezzo di tempra e svuotare il bagnomaria quando ha raggiunto una temperatura tiepida.

Requisiti per gli operatori

L'azionamento e la manutenzione dell'apparecchio devono essere sempre eseguiti da personale maggiorenne, adeguatamente addestrato. Il personale che non ha ancora completato un corso di addestramento specifico o di formazione generale può lavorare all'apparecchio soltanto sotto la supervisione continua di personale esperto. Gli interventi di riparazione devono essere eseguiti solo da elettricisti qualificati nel rispetto delle norme contenute nel manuale di istruzioni per la manutenzione.

Modifiche e adeguamenti

Non prendere iniziative autonome per modificare o adeguare l'apparecchio. Non applicare né introdurre parti senza previa autorizzazione del fabbricante. L'esecuzione autonoma di interventi di adeguamento o modifica rende nulla la dichiarazione di conformità CE e comporta la sospensione dall'uso dell'apparecchio. Il fabbricante non può essere ritenuto responsabile per eventuali danni, pericoli o lesioni derivanti dall'aver eseguito di propria iniziativa interventi di adeguamento o modifica, come anche dal mancato rispetto delle istruzioni del presente manuale.

Che cosa fare in caso di malfunzionamenti e anomalie

Utilizzare l'apparecchio solo se in condizioni ineccepibili. Qualora si riscontrino anomalie, malfunzionamenti o danni, metterlo subito fuori servizio e informare il proprio superiore.

Spegnimento dell'apparecchio in caso di emergenza

Premere l'interruttore principale sull'apparecchio e scollegare l'alimentazione di rete. In questo modo l'apparecchio è scollegato completamente dall'alimentazione di rete.

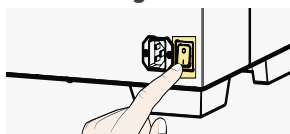

Linee guida e normative di riferimento

► Direttiva 2014/30/CE e sue modifiche

Direttiva del Consiglio concernente il ravvicinamento delle legislazioni degli Stati membri in materia di compatibilità elettromagnetica.

Normative di riferimento:

DIN EN 61326-1:2013-07

EN 61326-1:2013

► Direttiva 2014/35/CE e sue modifiche

Direttiva del Consiglio concernente il ravvicinamento delle legislazioni degli stati membri relative al materiale elettrico destinato ad essere adoperato entro taluni limiti di tensione. Normative di riferimento:

DIN EN 61010-1:2011-07

EN 61010-1:2010

DIN EN 61010-2-010:2015-05

EN 61010-2-010:2014

Uso previsto

WTBxx

I bagnomaria Memmert sono destinati alla tempra indiretta di campioni o materiali. L'acqua deve essere utilizzata come mezzo di tempra. Un'ampia varietà di campioni viene temprata in una gamma da circa 5°C sopra la temperatura ambiente fino a 100°C. Ciò può essere eseguito in recipienti idonei come provette, beute, ecc., oppure se il campione da temprare è idoneo, a diretto contatto con il mezzo di tempra.

Non è possibile includere tutte le applicazioni possibili. L'applicazione è a discrezione dell'operatore e sotto la sua responsabilità.

Uso improprio

Qualunque altro utilizzo è improprio e può causare pericoli e lesioni. L'apparecchio non è antideflagrante (non è conforme alle norme antinfortunistiche generali VBG 24 adottate dalla Confederazione Tedesca delle Associazioni di Categoria). Introdurre nell'apparecchio soltanto i materiali e le sostanze che in presenza delle temperature impostate non sono in grado di rilasciare gas tossici o esplosivi e che di per sé non sono esplosivi né infiammabili. Non utilizzare l'apparecchio per asciugare, vaporizzare e cuocere lacche o sostanze affini, in quanto i solventi che contengono a contatto con l'aria possono formare una miscela esplosiva. In caso di dubbi sulla composizione dei materiali utilizzati, è bene non introdurli nell'apparecchio. Evitare la formazione di miscele gas-aria potenzialmente esplosive sia all'interno dell'apparecchio sia nelle sue immediate vicinanze.

Panoramica dell'apparecchio

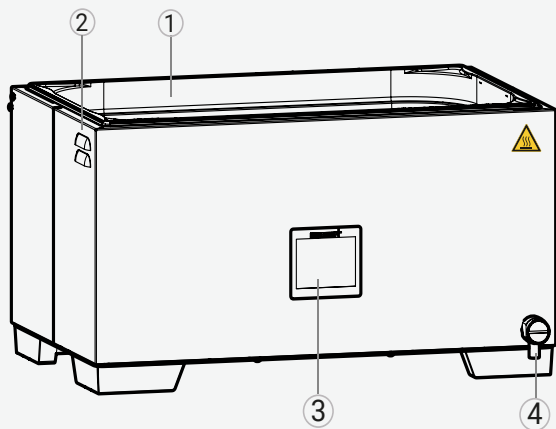

- 1 Vassoio in acciaio inox
- 2 Alette di raffreddamento
- 3 Display touch 3,5"
- 4 Valvola di scarico

Allacciamenti e interfacce

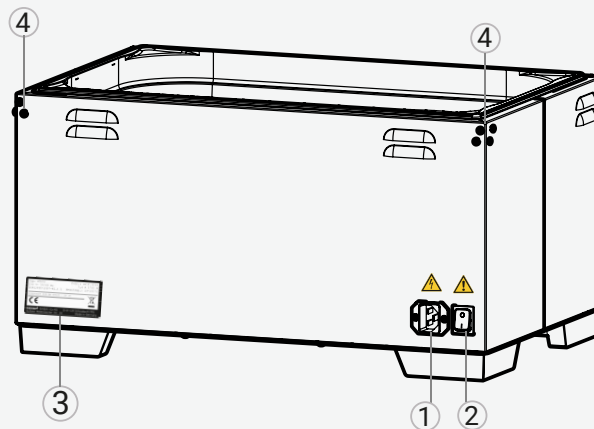

- 1 Alimentazione di rete
- 2 Interruttore principale
- 3 Targhetta
- 4 Opzione di montaggio Coperchio (accessorio opzionale)

Contrassegno identificativo (targhetta)

- 1 Modello
- 2 Tensione di esercizio
- 3 Norma di riferimento
- 4 Grado di protezione
- 5 Conformità CE
- 6 Indirizzo del fabbricante
- 7 Smaltimento
- 8 Temperatura nominale
- 9 Valori di allacciamento e di potenza
- 10 Codice apparecchio

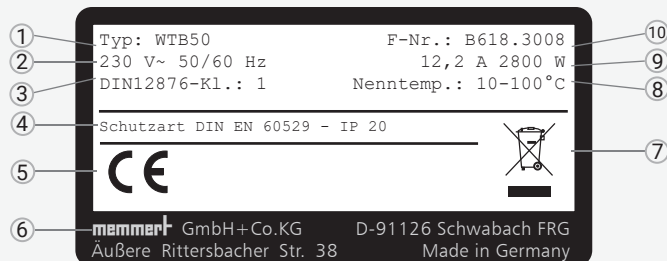



⚠️ AVVERTENZA

La condensa nei componenti elettrici può causare cortocircuiti. Dopo aver trasportato o conservato il dispositivo in condizioni di umidità, rimuoverlo dall'imballaggio e lasciarlo ventilare per almeno 24 ore in condizioni ambientali normali. Non collegare il dispositivo alla rete elettrica durante questo periodo di tempo.



⚠️ ATTENZIONE

L'apparecchio potrebbe ribaltarsi causando lesioni agli operatori. Se è montato un coperchio, non trasportare l'apparecchio mentre è aperto. Non inclinare mai l'apparecchio e trasportarlo esclusivamente vuoto e in posizione verticale.



⚠️ ATTENZIONE

A causa del peso elevato dell'apparecchio, si potrebbe rimanere feriti se si tenta di sollevarlo. Osservare il numero di persone necessario per trasportare l'attrezzatura.



⚠️ ATTENZIONE

Durante la movimentazione e l'installazione dell'apparecchio sussiste il rischio di procurarsi lesioni da schiacciamento a carico delle mani o dei piedi. Indossare guanti protettivi e calzature da lavoro. Afferrare l'apparecchio in basso lateralmente tra i piedini regolabili montati.

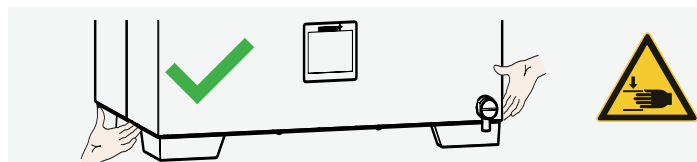
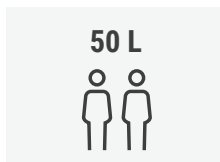
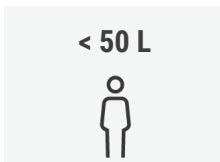

Installazione



⚠️ ATTENZIONE

Se l'apparecchio è installato su una superficie irregolare, potrebbe ribaltarsi e causare lesioni all'operatore o ad altre persone. Posizionare sempre l'apparecchio su una superficie regolare, portante e antiscivolo.



⚠️ ATTENZIONE

Le superfici dell'apparecchio possono surriscaldarsi durante il funzionamento e surriscaldare le superfici sensibili al calore nelle immediate vicinanze dell'apparecchio. Posizionare sempre l'apparecchio su una superficie resistente al calore e mantenere la distanza specificata intorno all'apparecchio.

La distanza fra il muro e la parete posteriore dell'apparecchio deve essere di almeno 15 cm. La distanza dal soffitto deve essere di almeno 75 cm e la distanza laterale rispetto al muro o a un altro apparecchio adiacente deve essere di almeno 10 cm. È necessario assicurare una circolazione d'aria sufficiente intorno all'apparecchio.

Messa in funzione

AVVISO

Alla prima messa in funzione non lasciare incustodito l'apparecchio fino a quando non si stabilizza.

Per il collegamento, osservare le norme nazionali. Rispettare anche i valori di allacciamento e di potenza (v. targhetta e specifiche tecniche). Prevedere un collegamento alla messa a terra di sicurezza.

Disporre il cavo di rete in modo tale che

- ▶ non rappresenti un pericolo di inciampo
- ▶ non possa venire a contatto con parti calde
- ▶ sia facilmente accessibile in ogni momento e possa essere estratto rapidamente, per esempio in caso di interferenza o emergenza

RIEMPIMENTO E SVUOTAMENTO DELL'APPARECCHIO

Riempimento

AVVISO

Osservare i seguenti punti prima di riempire il bagnomaria:

- ▶ Il bagnomaria non può essere azionato mentre è vuoto.
- ▶ Controllare che la valvola di scarico sia chiusa prima del riempimento
- ▶ Osservare il livello di riempimento minimo per il bagnomaria.
- ▶ Osservare il livello di riempimento massimo durante il riempimento e il caricamento del bagnomaria, contrassegnato dalle tacche nel vassoio del bagnomaria.

WTB grande	Livello di riempimento
6	min. 4 cm
11	
15	
24	min. 2 cm
35	
50	

Svuotamento

AVVISO

Osservare i seguenti punti prima di svuotare il bagnomaria:

- ▶ Lasciar raffreddare l'acqua prima di scaricarla.
- ▶ La valvola di scarico può surriscaldarsi durante il funzionamento, osservare le istruzioni di sicurezza.
- ▶ Aprire lentamente la valvola di scarico per evitare che l'acqua fuoriesca in modo incontrollato.

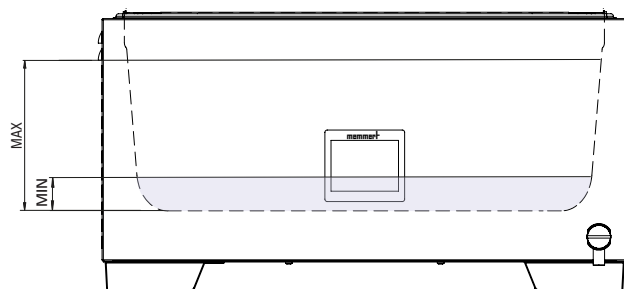

ACCENSIONE E FUNZIONAMENTO

Funzionamento di base - Impostazione della temperatura

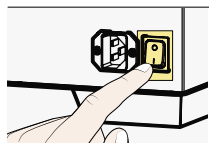

PREMERE
per accendere



TEMPERATURA
selezionare **Set**

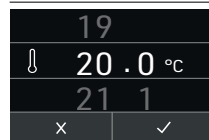

SCORRERE
per impostare e confermare ✓



Funzionamento di base - Impostazione della visualizzazione personalizzata



IMPOSTAZIONI
selezionare

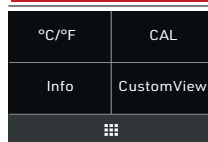

CustomView
selezionare



TEMPERATURA E IMPOSTAZIONE
applicare e confermare ✓

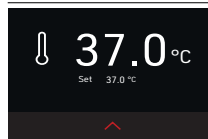

Assemblaggio coperchio (accessorio)

1. Allentare le viti sui punti di fissaggio (sinistra e destra) per il coperchio sul bagnomaria.

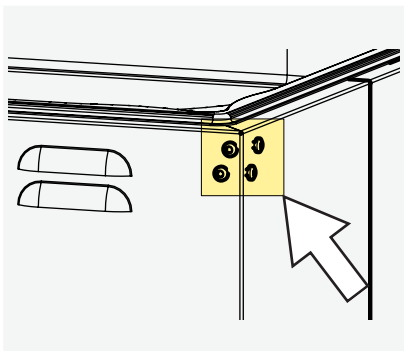

2. Rimuovere le viti e metterle da parte.

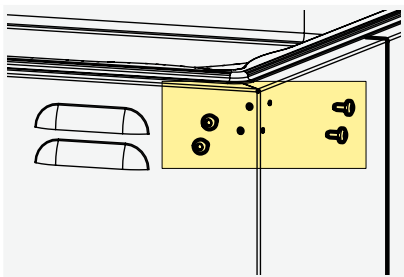

3. Fissare la staffa di montaggio al coperchio e bloccarla in posizione con le viti.

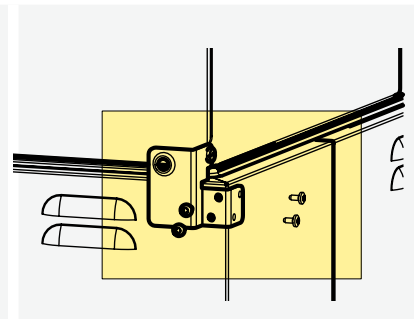

4. Stringere le viti e controllare che il coperchio sia ben saldo.

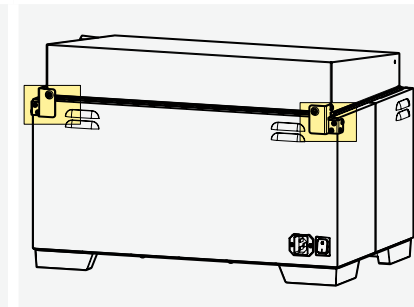

SMALTIMENTO

Questo prodotto è soggetto alla Direttiva 2012/19/CE del Parlamento Europeo e del Consiglio sui Rifiuti di Apparecchiature Elettriche ed Elettroniche (RAEE). Nei paesi che l'hanno già recepita, il prodotto è stato immesso in commercio successivamente al 13 agosto 2005. L'apparecchio non può essere smaltito nei normali rifiuti domestici. Per lo smaltimento rivolgersi al proprio concessionario o al fabbricante. Gli apparecchi infetti o contaminati da sostanze che possono costituire un pericolo per la salute non possono essere ritirati. Si prega di rispettare anche tutte le altre norme a questo riguardo.



Nota per la Germania:

L'apparecchio non può essere conferito presso i punti di raccolta pubblici o comunali.

GUIA DE INÍCIO RÁPIDO – PORTUGUÊS DO BRASIL

Este guia proporciona uma visão geral breve sobre a operação dos aparelhos Memmert, bem como as normas de segurança que devem ser cumpridas. O presente documento contém apenas as informações iniciais básicas importantes para o seu aparelho. Para obter descrições detalhadas das funções individuais, consulte o manual de operação do seu aparelho. Informações sobre o tipo, o tamanho e dados de desempenho do aparelho podem ser encontradas diretamente na placa de identificação do aparelho. Os manuais de operação detalhados dos seus aparelhos estão disponíveis online em:

www.memmert.com/user-manuals

Leia sempre o manual de operação na íntegra antes de trabalhar com o aparelho!



Procure informações detalhadas!

SEGURANÇA



⚠ ATENÇÃO

Após remover as coberturas, as partes ativas podem ficar expostas. Tocar nessas partes pode provocar um choque elétrico. Desconecte a ficha elétrica antes de remover quaisquer coberturas. Os trabalhos no sistema elétrico somente devem ser realizados por eletricitistas qualificados.



⚠ ATENÇÃO

Ao carregar o aparelho com uma carga inadequada, podem ser produzidos vapores ou gases venenosos ou explosivos. Tal poderia causar a explosão do aparelho e as pessoas poderiam ser gravemente feridas ou envenenadas. O aparelho somente pode ser carregado com materiais/objetos de teste que não emitam quaisquer vapores venenosos ou explosivos quando ele é aquecido.



⚠ CUIDADO

É possível que acumule vapor quente no interior do aparelho. Você pode escaldar-se ao abrir a tampa ou ao entrar em contato próximo com a superfície da água. Mantenha uma distância de segurança da superfície da água ao abrir e remover a tampa.



⚠ ATENÇÃO

A operação sem um meio de têmpera pode provocar o sobreaquecimento do aparelho e constituir um risco de incêndio. Não opere o banho-maria sem um meio de têmpera. Observe sempre o nível mínimo de enchimento do tabuleiro.



⚠ ATENÇÃO

Dependendo da operação, as superfícies do aparelho e o material de carregamento podem ainda estar muito quentes depois de o aparelho ser desligado. Tocar nestas superfícies pode causar queimaduras. Use luvas de proteção resistentes ao calor ou aguarde que o aparelho arrefeça antes de tocar no mesmo.



⚠ ATENÇÃO

A válvula de drenagem pode ficar sobreaquecida enquanto esvazia o banho-maria. Tocar na sua superfície pode causar queimaduras. Use luvas de proteção resistentes ao calor para ligar/desligar a válvula de drenagem ou deixe o meio de têmpera arrefecer primeiro e esvazie o banho-maria quando ele tiver atingido uma temperatura morna.

Requisitos do pessoal operacional

O aparelho somente pode ser operado e a sua manutenção somente pode ser realizada por pessoas maiores de idade e que tenham sido devidamente instruídas. O pessoal que deverá receber treinamento, instruções ou que está frequentando treinamento geral somente poderá trabalhar com o aparelho sob a supervisão contínua de uma pessoa com experiência. Os reparos somente podem ser efetuados por eletricitistas qualificados. Os regulamentos presentes no manual de serviço separado devem ser respeitados.

Alterações

Não podem ser efetuadas quaisquer alterações não autorizadas ao aparelho. Não podem ser adicionadas nem inseridas quaisquer peças que não tenham sido aprovadas pelo fabricante. Alterações não autorizadas fazem com que a declaração de conformidade CE perca sua validade e o aparelho não possa continuar sendo usado. O fabricante não é responsável por quaisquer danos, perigos ou ferimentos que resultem de alterações não autorizadas ou do incumprimento dos regulamentos presentes neste manual.

Comportamento em caso de anomalias e irregularidades

O aparelho somente pode ser usado em perfeito estado. Se, como operador, observar irregularidades, anomalias ou danos, retire imediatamente o aparelho de serviço e informe o seu superior.

Desligar o aparelho em caso de emergência

Pressione o interruptor On/Off do aparelho e desconecte a ficha de alimentação. A ação desconecta o aparelho da fonte de alimentação em todos os polos.

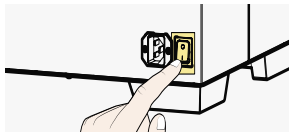

Diretrizes e normas aplicadas

► Diretriz 2014/30/UE alterada

Diretriz do Conselho relativa à harmonização da legislação dos Estados-Membros com respeito à compatibilidade eletromagnética.

Normas em conformidade com:

DIN EN 61326-1:2013-07

EN 61326-1:2013

► Diretriz 2014/35/UE alterada

Diretriz do Conselho relativa à harmonização da legislação dos Estados-Membros com respeito a material elétrico destinado a ser usado dentro de certos limites de tensão. Normas em conformidade com:

DIN EN 61010-1:2011-07

EN 61010-1:2010

DIN EN 61010-2-010:2015-05

EN 61010-2-010:2014

Utilização para os fins a que se destina

WTBxx

Os banhos-maria Memmert destinam-se à temperatura indireta de amostras ou materiais. A água destina-se a ser usada como meio de temperatura. Uma ampla variedade de amostras são temperadas num intervalo de aproximadamente 5 °C acima da temperatura ambiente até 100 °C. Tal pode ser efetuado em recipientes adequados, como tubos de ensaio, frascos de Erlenmeyer etc. ou, se a amostra a temperar for adequada, em contato direto com o meio de temperatura.

Não é possível incluir todas as aplicações possíveis. A aplicação fica ao critério do operador e sob sua responsabilidade.

Utilização inadequada

Qualquer outra utilização é inadequada e pode resultar em perigos e danos. O aparelho não é à prova de explosão (não cumpre o regulamento alemão de saúde e segurança no trabalho VBG 24). O aparelho apenas pode ser carregado com materiais e substâncias que não possam libertar quaisquer vapores tóxicos ou explosivos à temperatura definida e que não possam explodir, rebentar ou incendiar. O aparelho não pode ser utilizado para a secagem, evaporação e cozimento de tintas ou materiais idênticos, cujos solventes poderiam formar uma mistura explosiva quando em combinação com o ar. Em caso de dúvida sobre a composição dos materiais, eles não devem ser carregados no aparelho. As misturas entre gás e ar potencialmente explosivas não devem ser criadas, nem na câmara de trabalho nem nas imediações diretas do aparelho.

Visão geral do aparelho

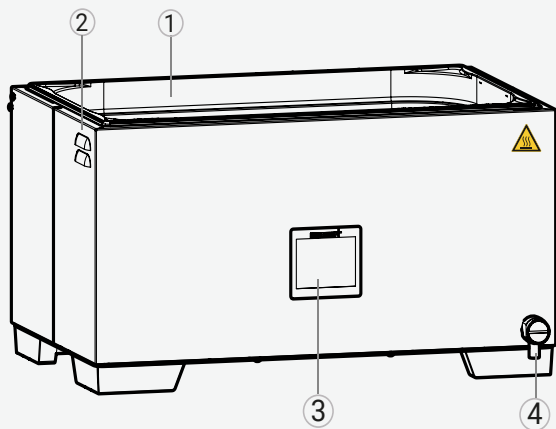

- 1 Tabuleiro em aço inoxidável
- 2 Aletas de refrigeração
- 3 Tela tátil de 3,5 pol.
- 4 Válvula de saída

Conexões e interfaces

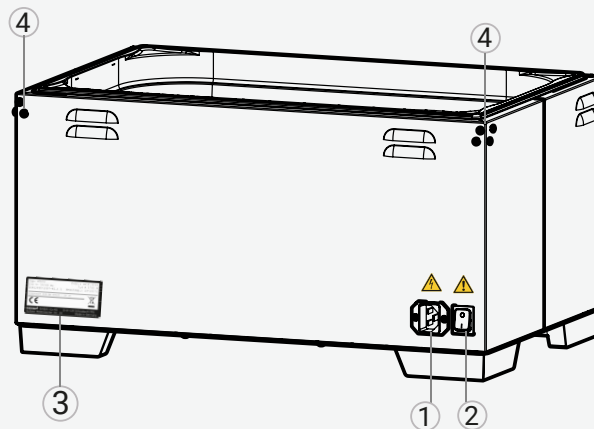

- 1 Ficha elétrica
- 2 Interruptor da alimentação elétrica
- 3 Placa de identificação
- 4 Opção de montagem
Tampa (acessório opcional)

Designação (placa de identificação)

- 1 Designação do tipo
- 2 Tensão de serviço
- 3 Norma aplicada
- 4 Grau de proteção
- 5 Conformidade CE
- 6 Morada do fabricante
- 7 Nota sobre descarte
- 8 Temperatura nominal
- 9 Potências nominais/de conexão
- 10 Número do aparelho

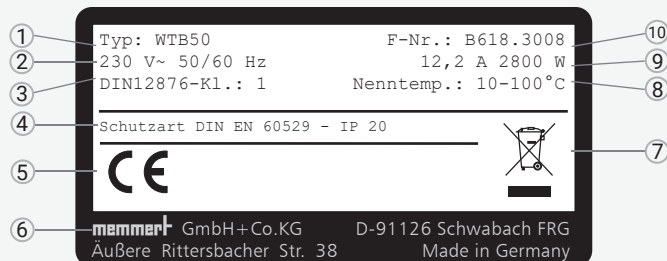

ENTREGA, TRANSPORTE E INSTALAÇÃO



⚠️ ATENÇÃO

A condensação nos componentes elétricos pode causar curtos-circuitos. Depois de transportar ou armazenar o dispositivo em condições úmidas, remova-o de sua embalagem e deixe-o ventilar durante, pelo menos, 24 horas em condições ambientais normais. Não conecte o dispositivo à corrente elétrica durante este período.



⚠️ CUIDADO

O aparelho pode cair e ferir o operador. Se uma tampa for montada, não transporte o aparelho enquanto ele estiver aberto. Nunca incline o aparelho e somente transporte o mesmo vazio e na posição vertical.



⚠️ CUIDADO

Devido ao grande peso do aparelho, o utilizador pode ferir-se se tentar levantá-lo. Observe o número necessário de pessoas para transportar o equipamento.



⚠️ CUIDADO

Pode ficar com as mãos ou os pés esmagados durante o transporte e instalação do aparelho. Use luvas de proteção e botas de segurança. Segure o aparelho por baixo somente nas laterais entre os pés ajustáveis montados.



<50 L



50 L

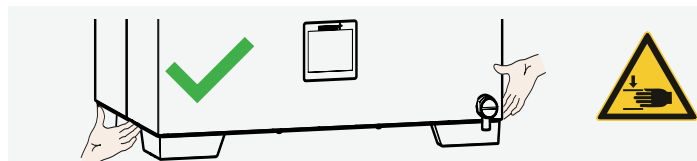

Instalação



⚠️ CUIDADO

Se o aparelho for instalado numa superfície irregular, pode cair e ferir o operador ou outras pessoas. Coloque sempre o aparelho sobre uma superfície plana, resistente e antiderrapante.



⚠️ CUIDADO

As superfícies do aparelho podem sobreaquecer durante a operação e sobreaquecer superfícies sensíveis ao calor nas imediações diretas do aparelho. Coloque sempre o aparelho sobre uma superfície resistente ao calor e mantenha o espaço livre especificado em torno do aparelho.

A distância entre a parede e a parte posterior do aparelho deve ser de, pelo menos, 15 cm. A distância do teto não deve ser inferior a 75 cm e a distância lateral das paredes ou de aparelhos próximos não deve ser inferior a 10 cm. Deve sempre ser assegurada circulação suficiente de ar nas proximidades do aparelho.

Colocação em funcionamento

AVISO

Quando o aparelho for operado pela primeira vez, não deve ser deixado sem acompanhamento até atingir o estado estacionário.

Para a conexão, observe os regulamentos nacionais. Observe a conexão e as potências nominais (consulte a placa de identificação e os dados técnicos). Assegure que é estabelecida uma conexão segura de condutor de PE.

Coloque o cabo de alimentação de modo que

- ▶ não constitua um risco de tropeçar
- ▶ não possa entrar em contato com quaisquer partes quentes
- ▶ seja facilmente acessível a todo o momento e possa ser retirado rapidamente, por exemplo, em caso de interferência ou emergência

ENCHER E Esvaziar O APARELHO

Encher

AVISO

Observe os seguintes pontos antes de encher o banho-maria:

- ▶ O banho-maria não pode ser operado enquanto estiver vazio.
- ▶ Assegure que a válvula de saída está fechada antes de encher.
- ▶ Observe o nível mínimo de enchimento para o banho-maria.
- ▶ Observe o nível máximo de enchimento ao encher e carregar o banho-maria, que está marcado pelos entalhes no tabuleiro de banho-maria.

WTB grande	Nível de enchimento
6	mín. 4 cm
11	
15	
24	mín. 2 cm
35	
50	

Esvaziar

AVISO

Observe os seguintes pontos antes de esvaziar o banho-maria:

- ▶ Deixe arrefecer a água antes de drenar.
- ▶ A válvula de saída pode sobreaquecer durante a operação e, como tal, observe as instruções de segurança.
- ▶ Abra lentamente a válvula de saída para evitar fugas descontroladas de água.

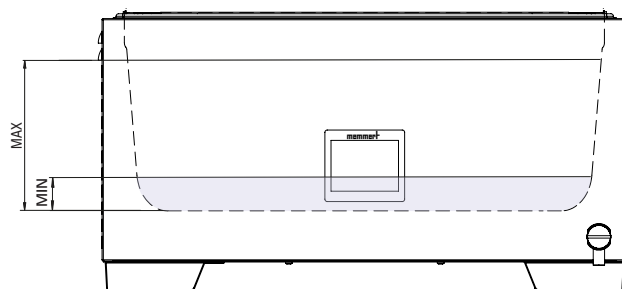

LIGAR E OPERAÇÃO

Operação básica – Definir a temperatura

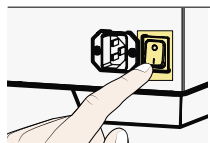

PRESSONAR
para ligar



TEMPERATURA
selecionar **Set**



ROLAR
para definir e confirmar ✓



Operação básica – Definir a CustomView



DEFINIÇÕES
selecionar

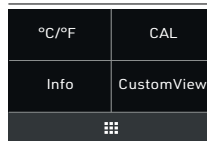

CustomView
selecionar



TEMPERATURA E DEFINIÇÃO
aplicar e confirmar ✓



Montagem da tampa (acessório)

1. Solte os parafusos nos pontos de fixação (esquerda e direita) para a tampa no banho-maria.

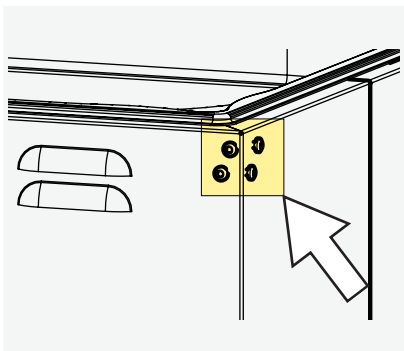

2. Retire os parafusos e coloque de lado.

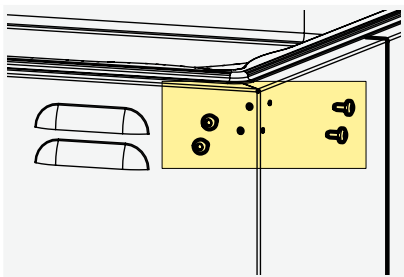

3. Fixe o suporte de montagem na tampa e fixe no lugar com os parafusos.

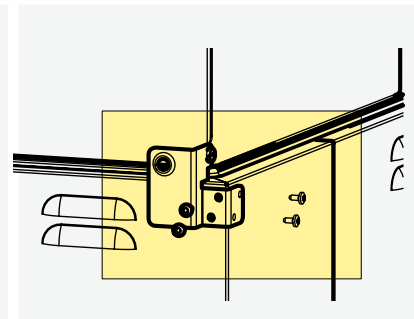

4. Aperte os parafusos e assegure que a tampa encaixa devidamente.

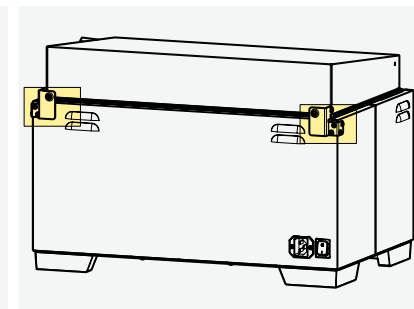

DESCARTE

Este produto está abrangido pela Diretriz 2012/19/CE relativa aos resíduos de equipamentos elétricos e eletrônicos (REEE) do Parlamento Europeu e do Conselho. Este aparelho foi introduzido no mercado depois de 13 de agosto de 2005 em países que já integraram esta diretriz na sua legislação nacional. O aparelho não pode ser descartado como lixo doméstico normal. Para o descarte, contate o seu revendedor ou o fabricante. Todos os aparelhos infetados, infecciosos ou contaminados com materiais perigosos para a saúde estão excluídos de devolução. Observe também todos os restantes regulamentos aplicáveis neste contexto.



Nota para a Alemanha:

O aparelho não pode ser deixado em pontos públicos ou municipais de reciclagem ou recolha.

BEKNOPTE HANDLEIDING - NEDERLANDS

Deze gids geeft een kort overzicht van de werking van Memmert apparaten en de na te leven veiligheidsvoorschriften. Deze bevat alleen basisinformatie die relevant is voor uw apparaat. Gedetailleerde beschrijvingen van de afzonderlijke functies vindt u in de bedieningshandleiding van uw apparaat. Informatie over het type, de grootte en de prestaties van het apparaat vindt u op het typeplaatje van het apparaat. Gedetailleerde bedieningshandleidingen voor uw apparaten zijn online beschikbaar op:

www.memmert.com/user-manuals

Lees altijd de volledige bedieningshandleiding voordat u met het apparaat gaat werken!



Zoek nauwkeurig naar gedetailleerde informatie!

VEILIGHEID



⚠ WAARSCHUWING

Na het verwijderen van afdekkingen kunnen er spanningsvoerende delen toegankelijk zijn. Het aanraken hiervan kan leiden tot een elektrische schok. De voedingsstekker moet worden uitgetrokken voordat afdekkingen worden verwijderd. Werkzaamheden aan het elektrische systeem mogen uitsluitend door elektriciens worden uitgevoerd.



⚠ WAARSCHUWING

Als het apparaat met ongeschikte materialen wordt beladen, kunnen er giftige of explosieve dampen of gassen ontstaan. Hierdoor kan het apparaat exploderen waardoor er zwaar letsel of vergiftiging bij personen kan ontstaan. Het apparaat mag alleen met materialen/testgoederen worden beladen die tijdens verhitting geen giftige of explosieve dampen afgeven.



⚠ VOORZICHTIG

Hete stoom kan zich binnenin het apparaat ophopen. U kunt brandwonden oplopen wanneer u het deksel opent of in nauw contact komt met het wateroppervlak. Houd een veilige afstand tot het wateroppervlak bij het openen van het deksel en het verwijderen.



⚠ WAARSCHUWING

Werken zonder tempermiddel kan leiden tot oververhitting van het apparaat en brandgevaar. Bedien het waterbad niet zonder tempermiddel. Neem altijd het minimale vulniveau van de bak in acht.



⚠ WAARSCHUWING

De oppervlakken van het apparaat en van het beladingsmateriaal kunnen, afhankelijk van de bedrijfssoort, na het uitschakelen nog zeer heet zijn. Bij aanraking is er gevaar voor verbrandingsletsel. Draag hittebestendige veiligheidshandschoenen of laat het apparaat na het uitschakelen eerst afkoelen voordat u het aanraakt.



⚠ WAARSCHUWING

De aftapkraan kan tijdens het legen van het waterbad oververhit raken. Bij aanraking is er gevaar voor verbrandingsletsel. Gebruik hittebestendige beschermhandschoenen om de aftapkraan aan/uit te zetten of laat het tempermedium eerst afkoelen en leeg het waterbad bij een lauwe temperatuur.

Eisen aan het bedieningspersoneel

Het apparaat mag alleen worden bediend en onderhouden door personen die de wettelijk bepaalde minimumleeftijd hebben en die hiervoor een instructie hebben ontvangen. Personeel in opleiding mag alleen onder toezicht van een ervaren persoon met het apparaat werken. Reparaties mogen uitsluitend door elektriciens worden uitgevoerd. Hierbij moeten de voorschriften in de separate servicehandleiding worden nageleefd.

Wijzigingen en verbouwingen

Het apparaat mag niet eigenmachtig worden omgebouwd of gewijzigd. Er mogen uitsluitend onderdelen worden aan- of ingebouwd die door de fabrikant zijn toegestaan. Eigenmachtige wijzigingen of modificaties leiden tot het vervallen van de CE-conformiteit van het apparaat, waardoor het apparaat niet verder meer in bedrijf mag zijn. De fabrikant is niet aansprakelijk voor schade, gevaar of letsel welke ontstaat door eigenmachtige verbouwingen of wijzigingen, of door het niet-naleven van de voorschriften in deze handleiding.

Werkwijze bij storingen en onregelmatigheden

Het apparaat mag uitsluitend in onberispelijke toestand in bedrijf zijn. Als het bedieningspersoneel onregelmatigheden, storingen of schade vaststelt, moet het apparaat onmiddellijk uit bedrijf worden genomen, en moet de leidinggevende worden geïnformeerd.

Het apparaat uitschakelen bij noodgevallen

Druk op de hoofdschakelaar op het apparaat en trek de stekker uit het stopcontact. Hierdoor wordt het apparaat op alle aansluitingen van het net gescheiden.

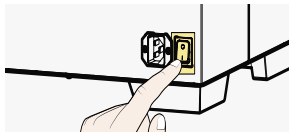

Toegepaste richtlijnen en normen

▶ Richtlijn 2014/30/EU gewijzigd

Richtlijn van de Raad betreffende de onderlinge aanpassing van de wetgeving van de lidstaten inzake elektromagnetische verdraagzaamheid.

Hiervoor aangehouden normen:

DIN EN 61326-1:2013-07

EN 61326-1:2013

▶ Richtlijn 2014/35/EU gewijzigd

Richtlijn van de Raad betreffende de onderlinge aanpassing van de wetgeving van de lidstaten inzake elektrisch materiaal voor gebruik binnen bepaalde spanningsgrenzen. Hiervoor aangehouden normen:

DIN EN 61010-1:2011-07

EN 61010-1:2010

DIN EN 61010-2-010:2015-05

EN 61010-2-010:2014

Toepassing conform het beoogde doel

WTBxx

De Memmert waterbaden zijn bedoeld voor het indirect temperen van monsters of materialen. Water moet worden gebruikt als tempermiddel. Een grote verscheidenheid aan monsters wordt getemperd binnen een bereik van ca. 5 °C boven kamertemperatuur tot 100 °C. Dit kan gebeuren in geschikte vaten zoals reageerbuizen, erlenmeyerflessen enz., of als het te temperen monster geschikt is, in direct contact met het tempermedium.

Het is niet mogelijk alle mogelijke toepassingen op te nemen. Toepassing is naar goeddunken en verantwoordelijkheid van de operator.

Onjuist gebruik

Elke andere toepassing geldt als misbruik en kan leiden tot gevaar en schade. Het apparaat is niet explosie veilig (het voldoet niet aan het bedrijfsverenigingsvoorschrift VBG 24). Het apparaat mag uitsluitend met materialen en stoffen worden beladen, die bij de ingestelde temperatuur geen giftige of explosieve dampen kunnen afgeven, en die zelf niet kunnen exploderen, barsten of ontbranden. Het apparaat mag niet worden gebruikt voor het drogen, uitdampen en inbranden van lakken of vergelijkbare stoffen, omdat de oplosmiddelen hiervan samen met lucht een explosief mengsel kunnen vormen. Als er met het oog hierop twijfels bestaan over de betreffende materiaaleigenschappen, mag het apparaat niet met deze materialen worden beladen. Er mogen geen explosieve gas/lucht-mengsels ontstaan in de binnenruimte van het apparaat noch in de directe omgeving ervan.

Apparaatoverzicht

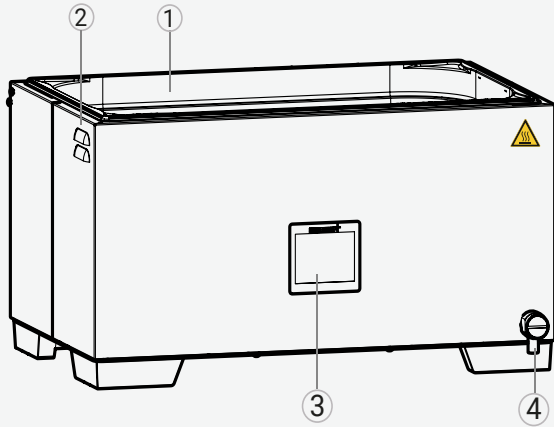

- 1 Roestvrijstalen bak
- 2 Koelvinnen
- 3 Aanraakscherm 3,5"
- 4 Uitlaatklep

Aansluitingen en interfaces

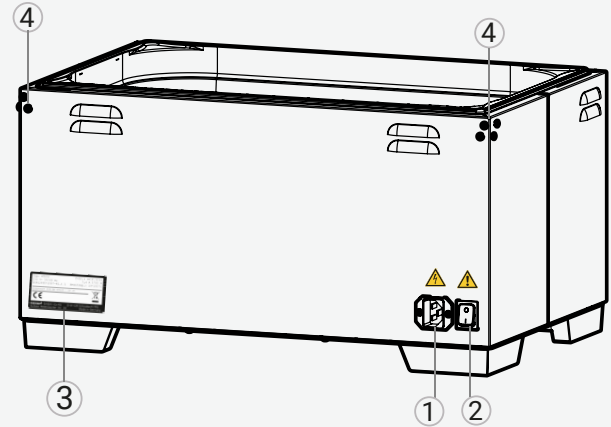

- 1 Voedingsstekker
- 2 Hoofdschakelaar
- 3 Typeplaatje
- 4 Montage-optie
Deksel (optionele accessoire)

Kenmerk (typeplaatje)

- 1 Type-aanduiding
- 2 Bedrijfsspanning
- 3 Toegepaste norm
- 4 Beschermingsgraad
- 5 CE-conformiteit
- 6 Adres fabrikant
- 7 Afvoerinstructie
- 8 Nominale temperatuur
- 9 Aansluitings-/vermogenswaarden
- 10 Apparaatnummer

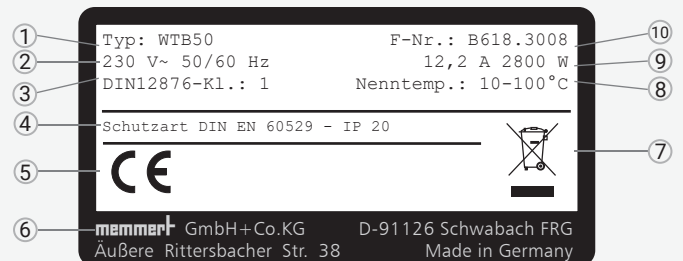

LEVERING, TRANSPORT EN OPSTELLING



⚠ WAARSCHUWING

Condensatie in de elektrische componenten kan kortsluiting veroorzaken. Verwijder het apparaat na transport of opslag onder vochtige omstandigheden uit de verpakking en laat het ten minste 24 uur ventileren onder normale omgevingscondities. Sluit het apparaat gedurende deze tijd niet aan op het elektriciteitsnet.



⚠ VOORZICHTIG

Het apparaat kan omvallen en daardoor letsel veroorzaken. Als een deksel is gemonteerd, mag het apparaat niet worden getransporteerd terwijl het open is. Kantel het apparaat nooit en transporteer het alleen leeg en rechtopstaand.



⚠ VOORZICHTIG

U zou gewond kunnen raken door het gewicht van het apparaat als u het alleen probeert op te tillen. Houd rekening met het vereiste aantal personen om de apparatuur te dragen.



⚠ VOORZICHTIG

Tijdens het transport en de opstelling is er gevaar voor letsel door beknellingen van handen of voeten. Draag veiligheidshandschoenen en veiligheidsschoenen. Pak het apparaat alleen vast aan de zijkanten tussen de gemonteerde stelvoeten.



<50 L



50 L

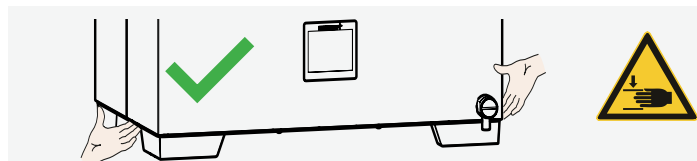

Opstelling



⚠ VOORZICHTIG

Als het apparaat op een oneffen ondergrond wordt opgesteld, kan het omvallen en u of andere personen verwonden. Plaats het apparaat altijd op een vlak, lastdragend en slipvrij oppervlak.



⚠ VOORZICHTIG

De oppervlakken van het apparaat kunnen tijdens het gebruik oververhit raken, wat leidt tot oververhitting van warmtegevoelige oppervlakken in de nabijheid van het apparaat. Plaats het apparaat altijd op een hittebestendig oppervlak en houd de aangegeven afstand rondom het apparaat aan.

De afstand tussen de muur en de achterwand van het apparaat moet ten minste 15 cm bedragen. De afstand tot het plafond mag niet kleiner zijn dan 75 cm, de zijdelingse afstand tot een wand of ander apparaat mag niet kleiner zijn dan 10 cm. Er moet in elk geval voor een voldoende luchtcirculatie rond het apparaat worden gezorgd.

Inbedrijfstelling

LET OP

Bij de eerste inbedrijfstelling mag het apparaat tot aan het bereik van de stationaire toestand niet zonder toezicht blijven.

Neem voor aansluiting de nationale voorschriften in acht. Let op de aansluit- en vermogenswaarden (zie het typeplaatje). Let op een veilige verbinding van de beschermingsleiding.

Plaats de voedingskabel zo, dat deze

- ▶ geen struikelgevaar vormt
- ▶ niet in contact kan komen met hete onderdelen
- ▶ te allen tijde gemakkelijk toegankelijk is en snel kan worden verwijderd, bijvoorbeeld in geval van storing of een noodgeval.

HET APPARAAT VULLEN EN LEGEN

Vullen

LET OP

Neem de volgende punten in acht voordat u het waterbad vult:

- ▶ Het waterbad mag niet worden gebruikt als het leeg is.
- ▶ Controleer of de uitlaatklep gesloten is voor het vullen.
- ▶ Neem het minimale vulniveau voor het waterbad in acht.
- ▶ Let bij het vullen en laden van het waterbad op het maximale vulniveau dat wordt aangegeven door de inkepingen in de waterbadbak.

Groot WBD	Vulniveau
6	min. 4 cm
11	
15	
24	min. 2 cm
35	
50	

Legen

LET OP

Neem de volgende punten in acht voordat u het waterbad leegt:

- ▶ Laat het water afkoelen alvorens het af te tappen.
- ▶ De uitlaatklep kan tijdens gebruik oververhit raken; neem de veiligheidsinstructies in acht.
- ▶ Open de uitlaatklep langzaam om te voorkomen dat er ongecontroleerd water weglekt.

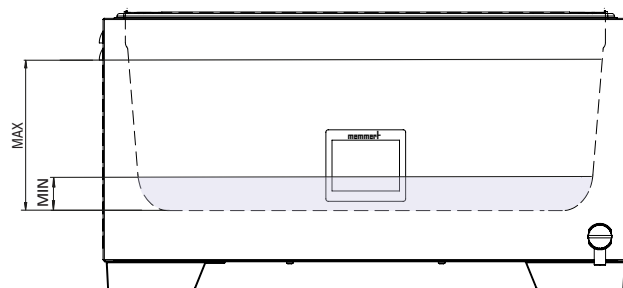

INSCHAKELEN EN BEDIENING

Basisbediening - Instellen van de temperatuur

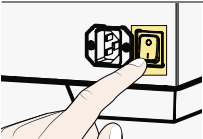

INDRUKKEN
om in te schakelen



TEMPERATUUR
selecteren **Set**





SCROLLEN
om in te stellen en te bevestigen ✓



TEMPERATUUR EN INSTELLEN
toepassen en bevestigen ✓

Basisbediening - Instellen van CustomView



INSTELLINGEN
selecteren 

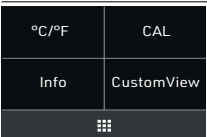

CustomView
selecteren



TEMPERATUUR EN INSTELLEN
toepassen en bevestigen ✓

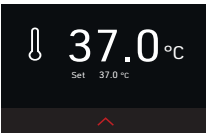

TEMPERATUUR EN INSTELLEN
toepassen en bevestigen ✓

Dekselmontage (accessoire)

1. Draai de schroeven van de bevestigingspunten (links en rechts) voor het deksel van het waterbad los.

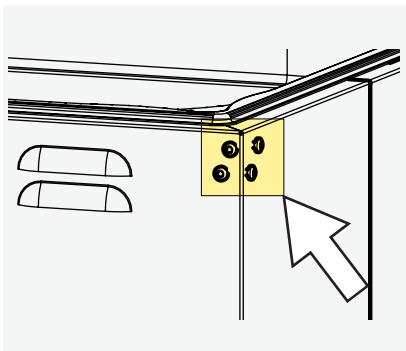

2. Verwijder de schroeven en leg deze terzijde.

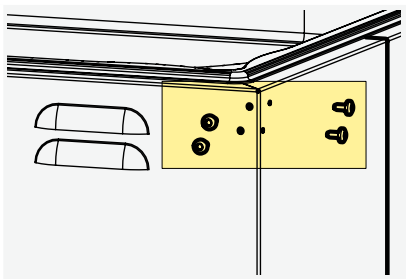

3. Plaats de montagebeugel op het deksel en bevestig deze met de schroeven.

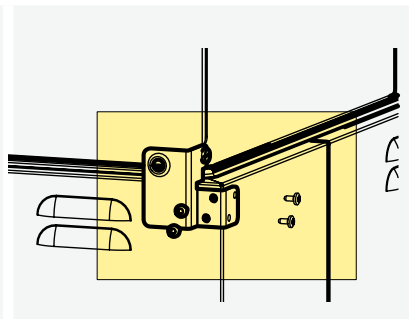

4. Draai de schroeven vast en controleer of het deksel goed past.

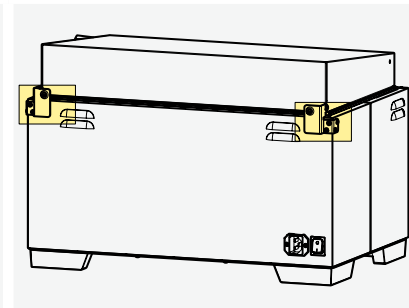

VERWIJDERING

Dit product valt onder de Richtlijn 2012/19/EG van het Europees Parlement en de Raad betreffende afgedankte elektrische en elektronische apparatuur (AEEA). Dit apparaat is in landen, die deze richtlijn inmiddels in nationaal recht hebben omgezet, na 13 augustus 2005 in omloop gebracht. Het mag niet met het normale huishoudafval worden meegegeven. Neem voor het verwijderen contact op met uw distributeur of met de fabrikant. Geïnfecteerde, besmettelijke of met gezondheidsbedreigende stoffen vervuilde apparaten kunnen niet worden teruggenomen. Let in deze context ook op alle andere voorschriften.



Opmerking voor Duitsland:

Het apparaat mag niet worden achtergelaten bij openbare of gemeentelijke recycling- of inzamelpunten.

MANUFACTURER AND CUSTOMER SERVICE

Memmert GmbH + Co. KG
Willi-Memmert-Str. 90-96
D-91186 Büchenbach
Germany

Phone +49 9122 925-0
Fax +49 9122 14585
E-Mail sales@memmert.com
Internet www.memmert.com

CUSTOMER SERVICE

Phone +49 9171 9792 - 911
Fax +49 9171 9792 - 979
E-Mail service@memmert.com

Dokument *Kurzanleitung*
Nummer *D49014*
Stand *02/2021*

Englisch | Deutsch | Französisch | Spanisch
Italienisch | Portugiesisch | Niederländisch |